

NÁVOD K INSTALACI, OBSLUZE A PROVOZU KAMEN NA TUHÁ PALIVA PRO ÚSTŘEDNÍ TOPENÍ (KAMNA S VODNÍM PLÁŠTĚM)

Tabulka č. 1

Název modelu		ROMA E	PADOVA E	BLIST B2 E	MILANO E	B MAX E / B MAX ER
Výkon	[KW]	20-22	18-20	12-14	23-25	24-26
Sálavý výkon	[KW]	5	5	4	6	6
Výkon přenesený do vody (nominální-maximální)	[KW]	15-17	13-15	8-10	16-18	18-20
Velikost vodního boileru	[l]	22	19	15	26	30
Čistá hmotnost	[kg]	98	97	80	134	134 / 143
Rozměry	šířka/ délka/ výška [mm]	490x460x1050	510x500x910	465x460x910	580x560x1060	520x520x800 / 650x520x800
Provozní tah spalinné cesty	[Pa]	14 ÷ 15	14 ÷ 15	14 ÷ 15	14 ÷ 15	14 ÷ 15
Vstupní a výstupní připojení		R 1"	R 1"	R 1"	R 1"	R 1"
Vstup a výstup pro systém napouštění a vypouštění		R 1/2"	R 1/2"	R 1/2"	R 1/2"	R 1/2"
Průměr komínového výstupu	[mm]	120	120	120	120	150
Vnitřní průměr komínu	[mm]	140-160	140-160	140-160	140-160	140-160
Minimální vzdálenost od okolních hořlavých materiálů	předek/ strany/ zadní část [cm]	80/60/60	80/60/60	80/60/60	80/60/60	80/60/60
Maximální teplota vody	[°C]	90	90	90	90	90
Maximální provozní tlak	[bar]	2,5	2,5	2,5	2,5	2,5

1. POPIS A ÚČEL KAMEN:

BLIST kamna na tuhá paliva jsou navržena tak, aby umožňovala účinné spalování tuhých paliv s možností úpravy a regulace množství vstupního vzduchu potřebného pro spalovací proces. Kamna se skládají z částí z oceli, ze dveří a horní desky z litiny, nebo oceli (závisí na modelu kamen) a z roštu ve spalovací komoře z litiny, nebo vodního roštu z oceli. Kamna jsou natřena speciální žáruvzdornou barvou. Pro sklo na dveřích se používá vysoce kvalitní, žáruvzdorné, keramické sklo. BLIST kamna pro ústřední topení jsou konstruována s vodním pláštěm uvnitř a jsou navržena pro ústřední topení domů, bytů, kanceláří, restaurací apod. **Kamna musí být provozována pouze po připojení k ústřednímu topení a nesmí být používána jen jako samostatná kamna, protože v takovém případě může dojít k poškození konstrukce kamen.** Kamna přímo vytápí místnost, ve které se nachází, a tudíž zde nejsou potřeba další zdroje tepla. Mohou být instalována v obou konfiguracích: otevřený nebo zavřený systém ústředního vytápění.

- Model: ROMA E má strany pokryté keramickými dlaždicemi, které dodají Vaší místnosti jedinečnou atmosféru.

- Model: MILANO E má pec se zabudovaným teploměrem. A tak, spolu s ohřevem prostoru, se dají kamna použít i pro pečení (chleba, koláčů, masa atd.)

- Model: B MAX ER má regulátor pro automatickou regulaci vstupního vzduchu a termostat pro měření teploty vody v kotli.

2. INSTALACE:

S ohledem na instalační podmínky a platnou legislativu je nutné, aby instalaci na spalínovou cestu a teplovodní soustavu provedla odborně způsobilá osoba (firma) a zajistila tak správné připojení v souladu s tímto návodem k obsluze a příslušnými normami.

- Při instalaci spotřebiče musí být dodrženy všechny místní předpisy, včetně těch, které odkazují na národní a evropské normy.

- Místo instalace musí být vodorovné a musí mít přiměřenou nosnost, jinak musí být provedena vhodná opatření pro splnění těchto podmínek.

- Kamna nesmí být umístěna v blízkosti hořlavých materiálů (jako jsou dřevěné, textilní nebo plastové části nábytku atd.) ani v blízkosti chladicích zařízení. Minimální vzdálenost mezi kamny a takovými materiály musí být provedena podle údajů z Tabulky 1.

- Jsou-li kamna umístěna na podlaze z hořlavých materiálů (dřevo, podlahový plast atd.), je nutné podlahu chránit kovovou deskou o šířce min. 30 cm od boků kamen a min. 50 cm od přední strany kamen. Kouřovody musí být vzdálené od hořlavých předmětů min. 40 cm.

- Při připojování kamen ke komínu byste měli konzultovat příslušnou místní instituci. Kamna by měla být připojena ke komínu s vnitřním poloměrem nejméně 140 mm a výškou 6 m. Pokud je k jednomu komínu připojeno více kamen, vzdálenost připojení by měla být nejméně 2 metry. Komín by měl přesahovat horní část střechy min. o 50 cm. Měli byste také dbát na to, aby přívodní potrubí do komínu nevystupovalo v průřezu komínu, a také na to že připojovací místo kouřovodu ke komínu musí být těsně uzavřeno (viz Obrázek č.1). Pokud jsou dva komíny rovnoběžné, musí mít samostatné otvory pro čištění, a mezi komíny nesmí být žádná dutina. Otvor pro čištění komínu musí být během používání kamen těsně uzavřený a utěsněný (když v kamnech hoří plamen). Pokud je komín nově postavený, kamna nesmí být neustále puštěna na plný výkon, dokud není komín zcela suchý.

Výrobce doporučuje montáž směšovacího ventilu, aby se zabránilo kondenzaci.

Kondenzát je škodlivý, protože kyseliny z paliv, zejména pak kyselina sírová, které kondenzát obsahuje, poškozují spotřebič. Použitím směšovacího ventilu zajistíte řádnou funkci a prodloužení životnosti výrobku.

- Před prvním zapálením v kamnech naplňte objekt vodou, uvolněte vzduch z instalace (odvzdušněte) a zkontrolujte, zda jsou správně nainstalována a nastavena všechna spojení, ventily, měřicí a regulační přístroje. Schéma zapojení kamen k systému ústředního topení je uvedeno na Obrázku č. 3. Při konfiguraci uzavřeného systému pro ústřední topení je povinná instalace pojistných ventilů.

Pro ochranu spotřebiče před tvorbou kondenzátu a snížení životnosti Výrobce doporučuje

- Na místě instalace kamen musí být volný přístup k čištění sporáku, kouřovodů a samotného komínu.

- Aby kamna pracovala správně, potřebný tah komínu musí být $12 \div 14$ Pa. **Kontrola tahu musí být provedena měřením.** Ověření tahu pomocí svíčky, jak je znázorněno na Obrázku č. 2. je pouze orientační. **Naměřené hodnoty odborná firma uvede do potvrzení o instalaci a doloží je protokolem z analyzátoru.**

- Čerstvý vzduch je nezbytný pro spalování paliva a pro správnou funkci kamen a je třeba zajistit, aby v místnosti, kde jsou kamna instalována, byl vždy dostatek čerstvého vzduchu. Odsávací ventilátory, digestoře a podobná zařízení, která odvádějí vzduch z místnosti, by neměla být umístěna ve stejné místnosti, kde jsou nainstalována kamna. Pokud tomu tak je, nebo když jsou dveře a okna utěsněna, je nutné najít způsob, jak do místnosti přivést čerstvý vzduch pro správné spalování v kamnech. V takovém případě je třeba před instalací kamen situaci konzultovat s příslušným technikem nebo organizací. Pokud neposkytnete dostatečné množství čerstvého vzduchu pro spalování, palivo v kamnech nebude hořet úplně a místnost, kde jsou kamna umístěna, může být kontaminována nebezpečnými a nebezpečnými plyny!

Obrázek č. 1 INSTALACE KAMEN

SPRÁVNĚ ✓

ŠPATNĚ ✗

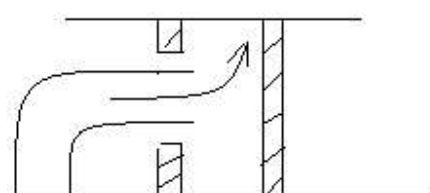
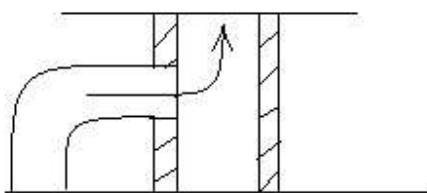
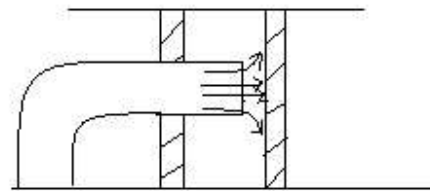
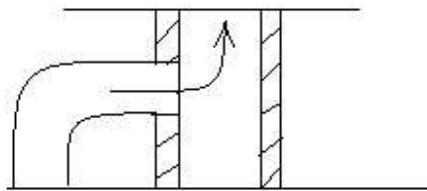
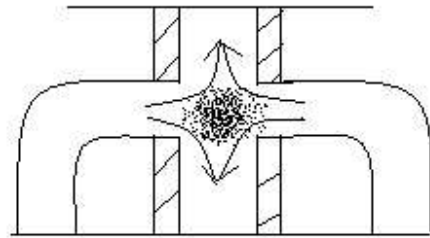
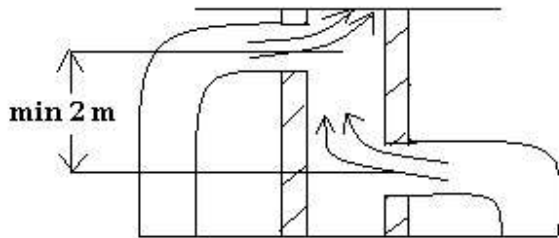
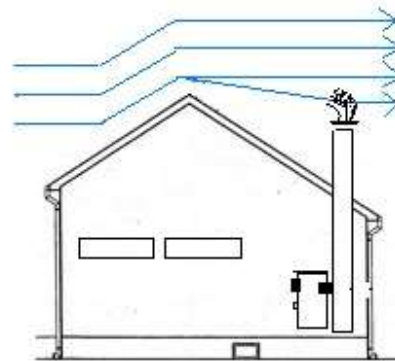
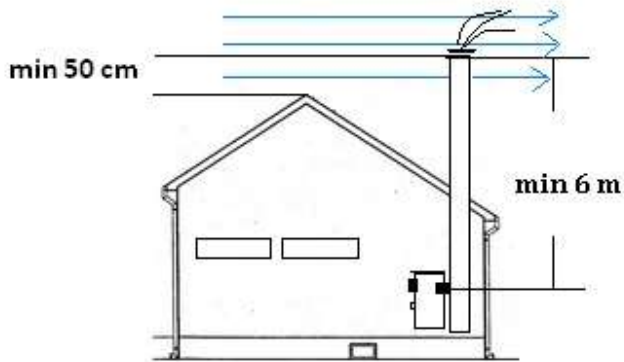

Obrázek č. 2 ORIENTAČNÍ KONTROLA TAHU KOMÍNU

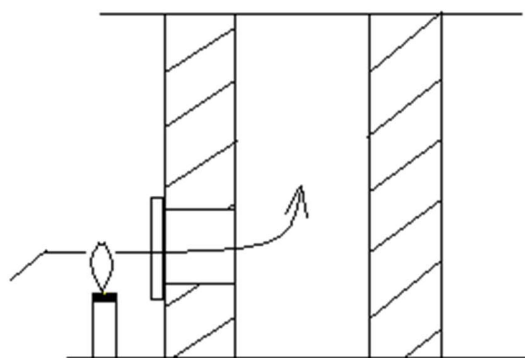

slabé proudění vzduchu

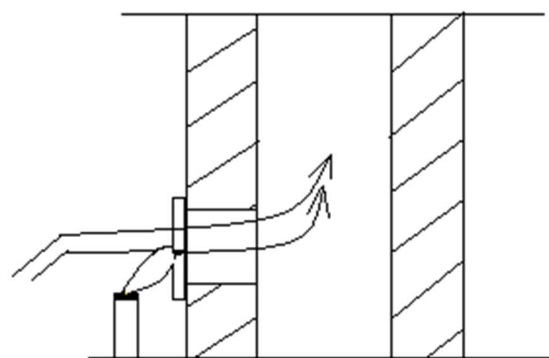

dobré proudění vzduchu

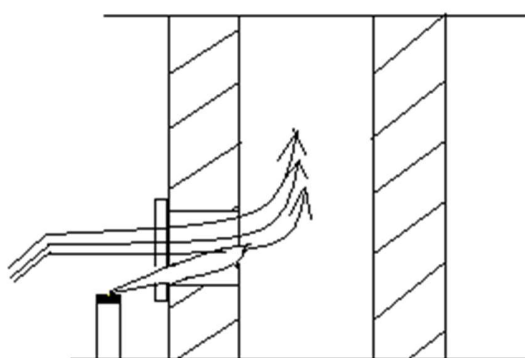

příliš silné proudění vzduchu

Obrázek č. 3 PŘIPOJENÍ K SYSTÉMU

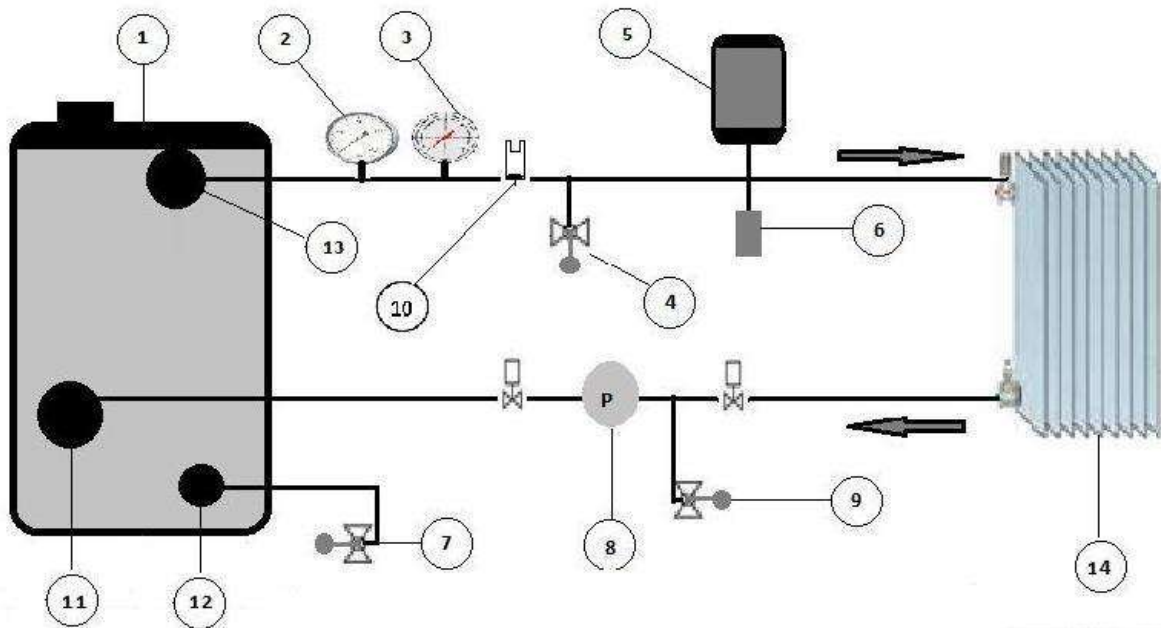

- a. Kamna pro ústřední topení
- b. Manometr (až do 4 bar)
- c. Teploměr (až do 120 °C)
- d. Pojistný ventil (až do 2 bar)
- e. Expanzní nádrž
- f. Odvzdušňovací ventil
- g. Ventil pro plnění/vyprázdnění vody
- h. Cirkulační čerpadlo
- i. Pojistný ventil (až do 2 bar)
- j. Ventil pro vypouštění vzduchu
- k. Připojení zpětného vedení
- l. Vstup/výstup pro systém plnění/vyprázdnění
- m. Připojení výstupního vedení
- n. Tepelné těleso (radiátor)

3. POUŽITÍ:

- Při instalaci spotřebiče musí být dodrženy všechny předpisy, včetně těch, které odkazují na národní a evropské normy.

Připojení na

- Doporučené palivo: dřevěná polena (bukové dřevo, topolové dřevo apod.), dřevěné brikety. Dřevo s vlhkostí maximálně 20%. Výkonnost topení závisí na druhu a kvalitě použitého paliva.

- První zatopení by mělo být postupné, aby se zabránilo náhlému namáhání materiálu.

V průběhu prvního zatopení dochází k procesu „vypalování barvy“. V kamnech topíme mírně 8-10 hodin /1-2 dny/. Žáruvzdorná barva na kamnech tak vytvrdne a získá své mechanické vlastnosti. Během této doby se prosím nedotýkejte barvy a nedávejte na kamna žádné předměty, aby nedošlo k poškození laku. **Během této doby je třeba místnost intenzivně větrat. Proces vypalování je provázen zápachem a někdy také namodralým dýmem. Domácí zvířata a klece s ptáky z místnosti raději přesuňte. Během vypalování se nedotýkejte povrchu kamen, nic na ně nepokládejte, barva by se mohla poškodit.**

Zapálení a udržování ohně:

- Z bezpečnostních důvodů nepoužívejte benzín, kapalinu do zapalovačů, petrolej nebo jiné hořlavé kapaliny k zapálení nebo opětovnému roznění ohně.

Zapalte oheň přímo na roštu na zmačkaných novinách, třískách na podpal a s běžně dostupným zapalovačem. Dbejte na to, aby jednotlivé kousky papíru nemohly vyletět komínem nahoru (obzvláště zapálené). Toto bývá častá příčina požáru komínu a může způsobit poškození objektu. Když třísky dobře hoří, můžete začít přidávat větší kusy dřeva, aby se postupně oheň zvětšoval.

a.) Modely s manuálním regulátorem vstupního vzduchu (ROMA E, PADOVA E, BLIST B2 E, MILANO E, B MAX E):

Intenzita spalování je řízena regulátorem primárního vzduchu, který se nachází v přední části kamen, tím, že se otáčí vlevo-vpravo a regulátorem zásobníku umístěným u komínového vývodu otočením. Požadovaná teplota vody se nastavuje ručně tím, že se do kamen vpustí více nebo méně vstupního vzduchu regulátorem vstupního vzduchu.

Při spouštění ohně se ujistěte, že regulátor vzduchu a regulátor zásobníku jsou v plně otevřených polohách.

b.) Model s automatickým regulátorem vstupního vzduchu (B MAX ER):

Intenzita spalování je regulována otočným knoflíkem automatického regulátoru vzduchu, který se nachází na levé straně kamen jeho otáčením, a s regulátorem zásobníku umístěným u komínového vývodu otočením. Otáčením knoflíku automatického regulátoru vzduchu můžete nastavit požadovanou intenzitu vstupního vzduchu (0- minimum, 9 – maximum).

Při zapalování ohně na modelu s automatickou regulací vstupního vzduchu se ujistěte, že ruční regulátor vstupního vzduchu (který je rovněž vestavěn do kamen) a regulátor ventilu zásobníku jsou v plně otevřených polohách a že knoflík automatického regulátoru vzduchu je nastaven na pozici 5.

Po tom, když oheň dobře hoří, nastavte manuální regulátor vstupního vzduchu do uzavřené polohy a pokračujte v regulaci vstupního vzduchu pouze automatickým regulátorem vstupního vzduchu. Teplota vody uvnitř kotle je zobrazena na teploměru umístěném na levé straně kamen.

- Pokud chcete do kamen doplnit palivo, nejprve dejte regulátor vstupního vzduchu do uzavřené polohy a poté pomalu otevřete dvířka a opatrně doplňte palivo. Neotvírejte dvířka rychle, protože by do místnosti mohl vniknout kouř. Maximální výška plnění ve spalovací komoře by neměla být

větší než 2/3 výšky komory. Optimální výška plnění ve spalovací komoře je 1/2 výšky komory. Před opětovným naplněním doporučujeme počkat, než se oheň změní až na žhavé uhlíky. Zamezte ve spalovací komoře ucpání roštu popelem a nespáleným palivem – pravidelně rošt čistěte.

- Kamna jsou konstruována a navržena pro provoz s uzavřenými dveřmi spalovací komory, s výjimkou když se doplňuje palivo. Pokud to není potřeba, dvířka neotvírejte.
- Pravidelně vysypávejte popel ze zásobníku na popel- nenechte, aby výška vzniklého popela přesahovala výšku stěn zásobníku. Dřevo bude hořet lépe pokud bude v zásobníku popela méně.
- Je zakázáno používat kamna k pálení organického a anorganického odpadu (zvířata, plasty, textilie, olejované dřevo atd.). Během spalování takových materiálů se může uvolňovat mnoho škodlivých a toxických látek.

Sklo v rámu nesmí být dotaženo příliš silně. Po montáži musí být možné sklo v rámu posouvat. Je to nezbytné, protože sklo a kov mají různé koeficienty tepelné roztažnosti a příliš silně připevněné sklo by podlehl zničení.

4. ÚDRŽBA:

- Popelník se musí pravidelně vyprazdňovat
- Spalovací komora a všechny povrchy, které jsou v kontaktu s kouřovými plyny, by se měly pravidelně čistit a vyprazdňovat od popela a jiných druhů odpadu z paliv. Čisté vnitřní plochy uvnitř kamen zaručují úspornou funkci kamen. Čištění kamen se doporučuje jednou za měsíc, v případě většího znečištění i častěji.
 - Po každé topné sezóně musí být kamna, potrubí a komín důkladně vyčištěny od sazí. Během období, kdy se kamna nepoužívají, ponechte regulátor vstupního vzduchu a regulátor zásobníku v maximální otevřené poloze, aby bylo umožněno přirozené proudění vzduchu skrz kamna, aby nedošlo k agregaci kondenzátu uvnitř kamen.
 - Po každé topné sezóně zkontrolujte a případně naplňte objekt vodou, pokud je to potřeba. Objekt by měl být vyprázdněn pouze v případě, že je třeba ho opravit. Pokud se v topné sezóně kamna nepoužívají, odpusťte vodu nebo přidejte dostatečné množství nemrznoucí kapaliny, aby nedošlo k prasknutí kotle a / nebo objektu.
 - Pravidelně čistěte sklo měkkým hadříkem. Čistěte vnějšek kamen měkkým hadříkem, ale nepoužívejte abrazivní (drsné) a jiné agresivní chemické čističe, protože by mohly odstranit barvu z kamen. Čištění provádějte pouze když jsou kamna studená.
 - Pokud je potřeba nějakou část vyměnit nebo kamna opravit, je nutné kontaktovat příslušného technika.

5. BEZPEČNOST - POZOR!

- Sklo se nesmí čistit mokřím hadrem nebo se stříkat vodou, pokud je horké. Může dojít k prasknutí skla.
- Když je horní deska horká, nepokládejte na ni velmi studené předměty. Deska by mohla prasknout.
- Je zakázáno vzduchem uměle chladit kamna po tom, co v nich dohořelo. Kamna a spalovací komora nesmějí být chlazeny vodou, hrozí riziko prasknutí a deformace částí kamen.

- Nepoužívejte alkohol, benzín nebo jiné kapalné palivo!
- Některé části kamen mohou během provozu dosahovat velmi vysokých teplot, a proto je nutná zvýšená opatrnost při jejich používání. Nedovolte dětem manipulovat s kamny a hrát si v jejich blízkosti.
- Na kamnech není dovoleno provádět žádné konstrukční změny bez souhlasu výrobce.

6. DŮLEŽITÁ UPOZORNĚNÍ

- Při spuštění kamen na ústřední topení může dojít k orosení vnější strany kotle, což může vést k nesprávnému úsudku, že z kotle uniká voda. Až se kamna a kotel ohřejí, orosení zmizí.

V následující tabulce jsou popsány možné problémy při používání kamen pro ústřední topení, pravděpodobné příčiny těchto problémů a popsané způsoby jejich řešení.

7. ZÁRUČNÍ PODMÍNKY:

V případě, že se v záruční době vyskytne na krbových kamnech funkční nebo jiná vada, NIKDY ji neopravujte sami. Záruční opravy může provádět pouze výrobce nebo jeho zástupce!!!

Za technické parametry, užitkovou hodnotu a kvalitu zpracování ručíme 2roky ode dne prodeje spotřebiteli a to tak, že chyby vzniklé následkem chybného zpracování odstraníme v krátkém čase na naše náklady s podmínkou, že krbová kamna:

- Byly obsluhované přesně podle návodu
- Byly připojené na komín podle platných norem
- Nebyly násilně mechanicky poškozené
- Nebyly na nich vykonané úpravy, opravy a neoprávněné manipulace

Podmínkou pro přiznání záruční lhůty 2 roky je, že spotřebitel předloží prodejci doklad o tom, že krbová kamna byla instalována odborně způsobilou firmou. Při reklamaci musí být doloženy řádně vyplněný a potvrzený záruční list, doklad o nabití /daňový doklad/.

Reklamaci přijímá prodejce. Při reklamaci je třeba udat přesnou adresu, kde je daný výrobek nainstalovaný a uvést okolnosti, za kterých k ní došlo. O způsobu a místě opravy rozhodne výrobce, resp. jeho zástupce.

Ztracený záruční list nahradíme druhým, pouze po předložení dokladu o koupi, prokazující den prodeje /např. daňový doklad, objednávka/.

!!! JE NEPŘÍPUSTNÉ POUŽÍVAT SPOTŘEBIČ PŘI TEPELNÉM PŘETÍŽENÍ !!!

Nejběžnější příčiny tepelného přetížení

- Množství použitého paliva je větší než doporučené – předimenzování.
- Tah spalinové cesty je vyšší než doporučený.
- Použití zakázaného paliva, nebo podpalovačů.

Důsledky tepelného přetížení:

- Deformace těla spotřebiče, nebo jeho částí (strop topeniště, deflektor, atd.)
- Poškozením dvířek pro přikládání paliva
- Přepálení, prasknutí roštu
- Změna barevného odstínu povrchu kamen

Pokud je tah komína příliš vysoký, odborně způsobilá osoba instaluje regulátor tahu, aby nedošlo k tepelnému přetížení.

**VYHLÁŠKA Č. 34/2016 Sb. MINISTERSTVA VNITRA ČR UKLÁDÁ
PROVOZOVATELI SPALINOVÝCH CEST PODLE § 1 a 2, PRAVIDELNÉ
ČIŠTĚNÍ A KONTROLY KOMÍNŮ.**

**PROTO UPOZORŇUJEME, ŽE POKUD KOMÍN NEMÁ PLATNOU
REVIZNÍ ZPRÁVU NESMĚJÍ BÝT K NĚMU PŘIPOJENA ŽÁDNÁ
KAMNA, PROTOŽE BY TÍM DOŠLO K PORUŠENÍ ZÁKONA Č. 34/2016Sb
A SOUČASNĚ K OHROŽENÍ OSOB OTRAVOU KYSLIČNÍKEM
UHELNATÝM!!!!!!**

Tabulka 2 – Časté problémy a jejich řešení

KAMNA PRO ÚSTŘEDNÍ TOPENÍ – MOŽNÉ PROBLÉMY			
PROBLÉM	PŘÍČINA	ZPŮSOB ŘEŠENÍ	
1. Slabý výkon topení	Špatné palivo	Použijte lepší palivo (s vyšším výhřevným výkonem)	
	Slabý tah komínu (slabá cirkulace vzduchu)	Zvyšte výšku komínu na více než 6 m	
	Zanesený komín	Vyčistěte komín	
	Příliš silný tah komínu (příliš silná cirkulace vzduchu)	Snižte cirkulaci vzduchu (nastavením vstupního vzduchu a/nebo regulátorem zásobníku)	
	Příliš mnoho radiátorů v systému		Snižte počet radiátorů připojených k systému. Maximální objem vody v radiátorech by se měl rovnat dvojnásobku hodnoty vody v objemu kotle
			Rozvodné potrubí by nemělo být příliš dlouhé a neizolované, ani by nemělo být pod zemí
Slabá cirkulace v systému		Radiátory nesmí být ponořené (potrubí nesmí být níž než je kotel)	
		Odvzdušněte radiátory	
2. Slabé vytápění místnosti, kde se kamna nachází	Příliš velká místnost na sálavou energii kamen	Přidejte do místnosti radiátor	

3.	Z otvoru dveří pravidelně vychází kouř	Nízký komín	Prodlužte komín
		Zanesený komín	Vyčistěte komín
		Další kamna instalovaná na vzdálenost menší než 2 m na stejném komínu	Uhaste oheň v jedněch kamnech
4.	Kouř vychází z horní desky	Zanesený komín	Vyčistěte komín
		Poškozený šamotový prášek nebo těsnicí páska pod horní deskou (může být kvůli silnému úderu/nárazu během neadekvátní manipulace se sporákem)	Sundejte horní desku a opravte utěsnění šamotovým práškem a/nebo ohnivzdornou těsnicí páskou
5.	V kamnech uniká voda	Výskyt orosení při spuštění studených kamen	Orosení se vypaří až se kamna a kotel zahřejí
		Palivo s velkým podílem vlhkosti	Použijte kvalitnější palivo
6.	Nízká teplota na výstupní olověné trubce	V systému necirkuluje voda	Zkontrolujte vodní čerpadlo a/nebo jiné prvky v systému
		Moc radiátorů v systému	Snižte počet radiátorů připojených k systému. Maximální objem vody v radiátorech by se měl rovnat dvojnásobku hodnoty vody v objemu kotle

POTVRZENÍ KONTROLY KOUŘOVODU

Datum, podpis, razítko:	Datum, podpis, razítko:
Datum, podpis, razítko:	Datum, podpis, razítko:

PRODÁVAJÍCÍ

	Razítko, podpis:
Datum prodeje:	

POTVRZENÍ INSTALACE SPOTŘEBIČE

Potvrzuji, že volně stojící kamna instalována mojí firmou splňují podmínky návodu k obsluze, jsou instalována dle platných norem a zákonů, bezpečnostních a protipožárních předpisů.

<u>Připojení na spalinová cestu provedl</u> Název firmy, podpis, razítko: Naměřená hodnota tahu spalinové cesty doložena protokolem s analyzátoru:	<u>Připojení na topnou soustavu provedl</u> Název firmy, podpis, razítko:
Datum uvedení do provozu:	Datum uvedení do provozu: