

SPOLEČNOST PRO VÝROBU, DESIGN A OBCHOD



Kralja Aleksandra 13, BELOŠEVAC, 14104 VALJEVO, SRBIJA

KOMBINOVANÝ KOTEL NA PELETY A DŘEVO (PRO ÚTĚPOVÁNÍ) NÁVOD K INSTALACI, POUŽÍVÁNÍ A ÚDRŽBĚ KOTLE

Modely: TERA 28 a Tera 40



VÁŽENÝ ZÁKAZNÍKU

gratulujeme Vám k zakoupení peletového kotle BLIST pro podlahové/centrální vytápění. Přesvědčíme Vás, že jste se při koupi našeho peletového kotle rozhodli správně, protože naše kotle jsou pečlivě navrženy pro optimální a ekonomický provoz za všech provozních podmínek a obsahují nejvyšší elektronické a elektromechanické komponenty vyrobené v EU a Japonsku.

Před uvedením kotle do provozu si prosím pečlivě přečtěte tento návod. Dodržujte všechny postupy a rady uvedené v návodu. Tím zajistíte maximální úspornost provozu a dlouhou životnost vašeho peletového kotle.

Kotel lze podrobně naprogramovat na denní nebo týdenní bázi a volitelně lze objednat také dálkové ovládání. To poskytuje další komfort při používání kotle a maximální úsporu paliva během celé topné sezóny.

Obsah

1. POPIS A ZPŮSOB POUŽITÍ KOTLE.....	4
1.1 Důležitá upozornění a poznámky	4
1.2 Odpovědnost zákazníka.....	5
1.3 Odpovědnost autorizovaného servisu.....	5
1.4 Technické charakteristiky.....	6
1.6 Popis a vlastnosti peletového paliva	9
1.6 Obecné normy	10
1. INSTALACE KOTLE	10
2.1 Umístění kotle	10
2.2 Připojení k kouřovodu.....	12
2.3 Spalovací vzduch.....	15
2.4 Připojení k hydraulické instalaci	16
2.5. Připojení k elektrické instalaci	17
2.6. Připojení k pokojovému termostatu.....	18
2.7 Plnění pelet do kotle.....	19
2.8 Praktické pokyny a rady pro používání systémů ústředního vytápění	19
2.9 Bezpečnostní opatření	20
3. PROVOZ KOTLE.....	21
3.1 Ovládací panel – popis a funkce	21
3.2 Funkce kotle	22
3.3 Spalování dřeva	23
3.4 Zapalování kotle a pořadí provozních stavů	26
3.5 Vypnutí kotle.....	27
3.6 Alarmy.....	28
3.7 Řízení nedostatku napájecího napětí	31
3.8 Systémová oznámení.....	31
3.9 Informační menu	32
3.10 Uživatelské menu 1	32
3.11 Uživatelské menu 2	36
4. ČIŠTĚNÍ A ÚDRŽBA KOTLE	37
4.1 Denní čištění.....	37
4.2 Týdenní čištění.....	39
4.3 Úklid na konci sezóny	41

5. Schéma základní desky	43
6. Záruka	44
7. Záruční list	45

1. POPIS A ZPŮSOB POUŽITÍ KOTLE

1.1 Důležitá upozornění a poznámky



PŘEČTĚTE SI TENTO NÁVOD K POUŽITÍ A USCHOVEJTE HO. Při používání kotle je nutné dodržovat pokyny uvedené v tomto návodu, aby se snížilo riziko požáru, úrazu elektrickým proudem a zranění.

Před uvedením kotle do provozu si pečlivě přečtěte tento návod k použití a uložte jej na bezpečném místě, aby mohl být znovu použit:

- Toto zařízení není určeno k použití dětmi a osobami se sníženými psychofyzickými schopnostmi nebo bez zkušeností s používáním elektrických zařízení bez dohledu osoby, která dbá na jejich bezpečnost. Zvláštní pozornost věnujte malým dětem, aby si s tímto zařízením nehrály a neovládaly ho.
- Peletový kotel se podle svého účelu používá k vytápění prostor, a proto mají některé jeho vnější povrchy (dveře, sklo dveří, výfukové potrubí atd.) velmi vysokou teplotu. Nedotýkejte se horkých částí kotle a zejména nedovolte dětem, aby se k nim přibližovaly a dotýkaly se jich.
- Nenechávejte domácí zvířata přibližovat se k kotli.
- Je zakázáno sušit prádlo na kotli.
- Neotvírejte dvířka kotle, když je kotel v provozu. Otevření dvířek kotle během provozu vede ke špatnému spalování a může způsobit návrat spalin do místnosti, poruchu provozu a vypnutí kotle.
- Tah komína, ke kterému je kotel připojen, musí být v přijatelných mezích (12–14 Pa).
- **Je nutné zajistit stálý přívod čerstvého vzduchu do místnosti, kde je kotel instalován.** (Více informací naleznete v části 2.3)
- **Kotel je nutné připojit k systému podlahového/centrálního vytápění a není povoleno používat kotel jako samostatné topné zařízení bez připojení k systému centrálního vytápění. To by mohlo vést k poškození konstrukce kotle a deformaci a zničení vnitřního vodního kotle. Kotel musí být připojen k instalaci, kde jsou nainstalovány topné prvky (radiátory) o minimálním výkonu 8 kW.**

- Připojení k elektrické instalaci musí být provedeno kvalifikovanými a oprávněnými osobami v souladu s platnými zákony a předpisy. Kotel musí být během provozu vždy připojen k síťovému napětí 230 V, 50 Hz. Nevypínejte napájení, dokud v kotli nehoří plamen nebo dokud kotel není v režimu hašení. Mohlo by to narušit normální provoz kotle a vést k alarmovému stavu kotle.

1.2 Odpovědnost zákazníka

V případě nedodržení návodu k použití ze strany zákazníka výrobce nenes odpovědnost za následky a škody na kotli.

Společnost „BLIST“ nemůže přijmout žádnou osobní ani právní odpovědnost v případě následujících situací:

- Nehody způsobené nedodržením norem a specifikací uvedených v tomto návodu
- Nehody způsobené nesprávnou manipulací a používáním kotle
- Nehody způsobené jakýmkoli úpravami kotle, které nebyly schváleny výrobcem
- Špatná a nesprávná údržba kotle
- Nepředvídatelné události
- Nehody způsobené instalací neoriginálních náhradních dílů nebo dílů, které nejsou určeny pro tento model kotle

V místě, kde je kotel instalován, musí být zajištěn volný přístup a dostatek prostoru pro snadný přístup za účelem čištění kotle, komínů a potrubí, jakož i pro všechny servisní činnosti.

INSTALACI KOTLE NA SPALINOVOU CESTU A TEPLOVODNÍ SOUSTAVU MUSÍ VÝLUČNĚ PROVÉST ODBORNĚ ZPŮSOBILÁ OSOBA.

Odpovědnost za instalaci kotle přechází zcela na zákazníka. Instalace kotle zahrnuje: umístění kotle na místo (viz kapitola 2.1), připojení ke spalinové cestě (viz kapitola 2.2), zajištění přívodu čerstvého vzduchu pro spalování (viz kapitola 2.3), připojení k hydraulické instalaci (viz kapitola 2.4) a připojení k pokojovému termostatu (viz kapitola 2.5)

Součástí odborné instalace na spalinovou cestu je kontrola tahu měřeními a zajištění správného tahu v souladu s tímto návodem k obsluze.

Před uvedením kotle do provozu musí instalatér splnit všechny místní zákonné požadavky a bezpečnostní normy a plně dodržet všechny požadavky stanovené v této příručce.

1.3 Odpovědnost osoby provádějící instalaci

Po provedení instalace podle všech pokynů v této příručce lze kotel uvést do provozu. Nastavení kotle a první uvedení do provozu musí provést odborně způsobilá osoba.

Během prvního spuštění musí kotel pracovat nejméně 60 minut, během kterých autorizovaný odborně způsobilá osoba zkontroluje, zda jsou splněny všechny požadavky pro bezpečný a správný provoz kotle.

Zkontrolujte, zda je kotel správně připojen k hlavní elektrické instalaci, hydraulické instalaci, zda je správně připojen k komínu a zda je v bezpečné vzdálenosti od hořlavých materiálů a zda je zajištěn přívod čerstvého vzduchu do místnosti, kde je kotel instalován.

1.4 Technické charakteristiky

Vestavěný elektronický regulátor řídí provoz všech komponentů kotle a zaručuje optimální práci kotle ve všech fázích jeho provozu. V závislosti na požadovaném režimu práce, který je nastaven na ovládacím panelu, a na základě aktuálních měření různých senzorů v systému (teplota spalin, teplota vody, teplota okolí ...), elektronický regulátor určuje optimální dávkování pelet a rychlost motoru odsávacího ventilátoru, což vede k ideálnímu spalování ve všech fázích provozu a zároveň k minimálním emisím škodlivých látek do ovzduší.

V tabulce 1 jsou uvedeny nejdůležitější technické charakteristiky kotle.

Tabulka 1.

	Tera 28		Tera 40	
Rozměry [mm]	900x1060x1300		960x1060x1430	
Požadovaný tah komína [Pa]	12-14		12-14	
Čistá hmotnost [kg]	300		420	
Hrubá hmotnost (přepravní hmotnost) [kg]	320		440	
Maximální provozní hmotnost [kg]	470		657	
Objem kotle [l]	75		117	
Kapacita zásobníku na pelety [kg]	95		120	
Elektrický výkon zapalování [W]	385 - 465		385 - 465	
Elektrický výkon v provozním režimu [W]	70-150		70 - 150	
Průměr kouřovodu [mm]	120		120	
Komínový výstup	Zadní strana		Zadní strana	
Topný výkon	Minimální výkon	Maximální výkon	Minimální výkon	Maximální výkon
Celkový příkon [kW]	10,15	31	12,84	43,42
Jmenovitý výstupní výkon [kW]	9,4	28,15	11,88	39,60
Účinnost [%]	92,6	90,8	92,5	91,2
Spotřeba pelet [kg/h]	2,15	6,45	2,71	9,07
Minimální vzdálenost od hořlavých materiálů Vpředu / Po stranách / Vzadu [cm]	Viz obrázek 3.			

Obrázek 1. znázorňuje některé součásti kotle.

Obr. 1

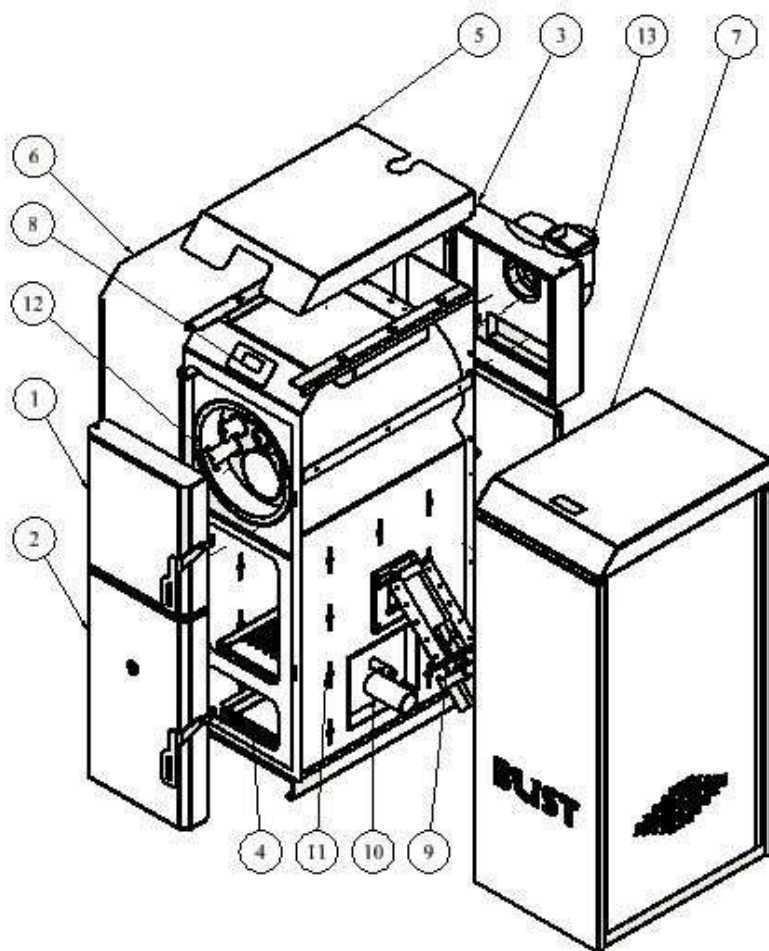

1. Horní dvířka
2. Hlavní dvířka (komora spalovací komory)
3. Kryt komory spalin
4. Popelník
5. Kryt pláště kotle
6. Bok kotle
7. Zásobník na pelety
8. Displej s klávesnicí
9. Šnekový mechanismus
10. Sací potrubí
11. Vodní bojler
12. Turbulátory
13. Motor na spaliny

Obrázek 2 ukazuje zadní stranu kotle a polohu a popis všech konektorů, které se na něm nacházejí.

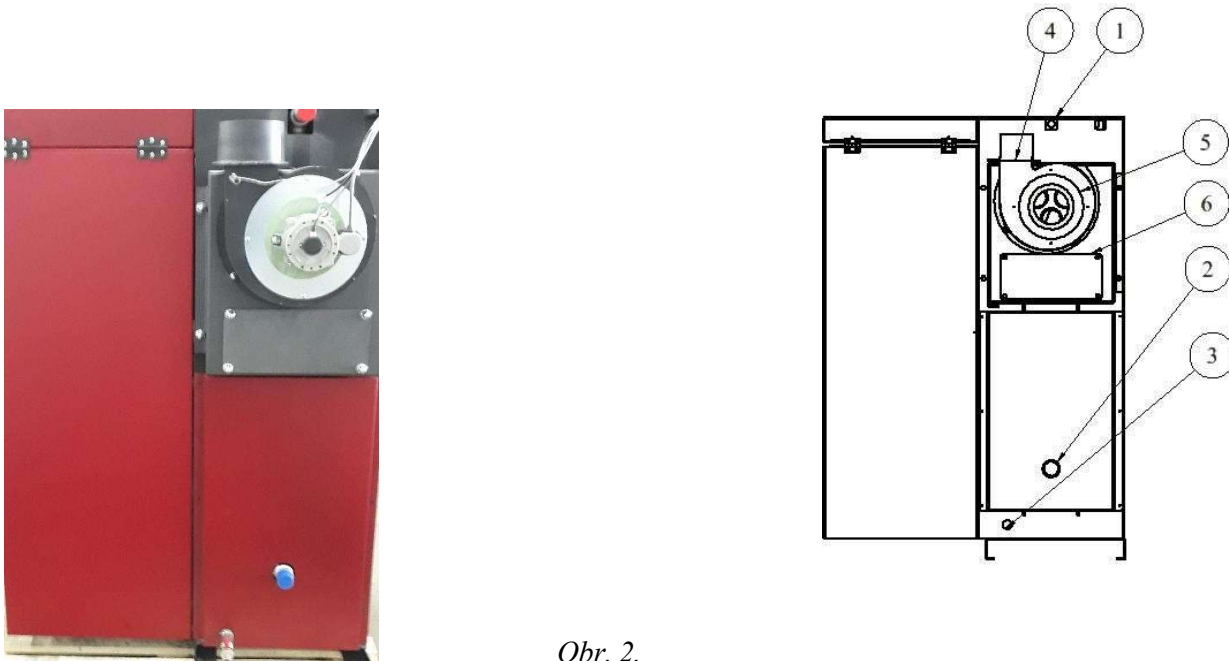

Obr. 2.

1. Výstupní připojení 1" (horká voda)
2. Připojení zpětného vedení 1" (studená voda)
3. Kohoutek kotle 1/2" (pro plnění/vyprazdňování systému vodou)
4. Výstup spalin D:100 mm
5. Kryt motoru spalínového plynu
6. Kryt komory spalin

Detail 2a. - Napájení a připojení pokojového termostatu a připojení čerpadla (umístěno na horní straně kotle pod krytem kotle)



Detail 2b. - 1. Pojistka bezpečnostního termostatu kotle

2. Pojistka bezpečnostního termostatu pelet

3. Displej



*** Aby bylo možné kotel přizpůsobit požadované teplotě v místnosti, je nutný pokojový termostat.**

1.6 Popis a vlastnosti peletového paliva

Pelety jsou vysoce kalorické biopalivo vyráběné lisováním pilin a hoblin ze suchého dřeva bez přidání pojiv.

Po spálení pelet zůstává pouze 0,8 % až 1 % popela. Při spalování je produkce oxidu uhličitého minimální. Spalování pelet produkuje stejné množství CO₂, jaké strom spotřeboval během svého růstu. Peletky jsou proto nositelem neutrální energie CO₂. Během výroby, přípravy a přepravy peletek vzniká minimální množství CO₂, téměř žádné, 2 kg dřevěných peletek odpovídají energetickému ekvivalentu 1 litru topného oleje.

Výhody dřevěných pelet jako paliva:

- Absence škodlivých plynů ze spalování
- Vysoká účinnost – až 98 %
- nákladově efektivní palivo (1 tuna dřevěných pelet nahrazuje 3–4 kubické metry dřeva)
- Energetická hodnota pelet je přibližně 16 500 až 19 000 MJ/t (4,6–5,3 kWh/kg)
- Pelety mají obsah vlhkosti 6 % až 8 %, což jim dává vysokou energetickou hodnotu

Rostoucí trend v používání pelet jako topného paliva vedl k výskytu velkého počtu výrobců pelet na některých trzích. To vedlo k výskytu pelet různé kvality na trhu. Naše striktní doporučení je nakupovat pelety od důvěryhodných výrobců, kteří pelety vyrábějí

standardy stanovenými v zemích EU, protože praxe potvrdila jejich kvalitu (DIN 51731-Německo, ÖNORM M 7315-Rakousko; SS-187120 Švédsko; ENplus-A1- Evropská unie).

Tyto normy zahrnují následující vlastnosti pelet:

Tabulka 2:

Vlastnost	Jednotka	ENplus-A1	Zkušební normy
Průměr	mm	6-8	EN 16127
Délka	mm	$3,15 \leq L \leq 40$	EN 16127
Vlhkost	W-%	≤ 10	EN 14774-1
Popel	W-%	$\leq 0,7$	EN 14775 (550 °C)
Jemné částice (< 3,15 mm)	W-%	< 1	EN 15210-1
Čistá výhřevnost	MJ/kg	$16,5 \leq Q \leq 19$	EN 14918
Teplota deformace popela	°C	≥ 1200	EN 15370

Obsah vlhkosti se vztahuje k okamžiku přijetí (nákupu) pelet; obsah popela se vztahuje k sušině; maximálně 1 % pelet může být delších než 45 mm;

Správná funkce kotle závisí na výběru pelet, pelety nízké kvality vedou k problémům s dosažením požadované energetické hodnoty, což přímo ovlivňuje intenzitu vytápění vašich prostor. Nepřímo pelety nízké kvality ovlivňují údržbu kotle (komplikují zapalování a spalování, ztěžují čištění spalovací komory, mohou vést k poruchám v činnosti kotle a zkracují jeho životnost).

Je velmi důležité, aby pelety byly skladovány na suchém místě. Nedoporučuje se skladovat pelety v pytlích vystavených povětrnostním vlivům. **Příliš vlhké pelety vedou ke špatnému spalování a mohou také způsobit zablokování šnekového mechanismu.**



UPOZORNĚNÍ: Pelety by neměly být skladovány v blízkosti kotle!!! Minimální vzdálenost od kotle je 2 m.

1.6 Obecné normy

Kotel byl navržen a vyroben v souladu s následujícími obecnými normami:

- Směrnice o strojních zařízeních: 2006/42/ES
- Směrnice o elektromagnetické kompatibilitě: 2004/108/ES
- Směrnice o nízkém napětí: 2006/95/ES
- Směrnice o topných zařízeních na dřevěné pelety v domácnostech: EN 14785:2006

1. INSTALACE KOTLE

2.1 Umístění kotle

Při připojování kotle je nutné dodržovat všechny místní a národní předpisy týkající se stavebních výrobků a požadavky na požární ochranu.

Při přepravě kotle dbejte na to, aby nebyl příliš nakloněn dopředu, protože těžiště kotle se nachází v jeho přední části. K vykládání kotle použijte vysokozdvizný vozík s dostatečnou nosností.

Místo instalace musí být vodorovné a musí mít dostatečnou nosnost, jinak je nutné přijmout vhodná opatření k splnění těchto podmínek.



Kotel by neměl být umístěn v blízkosti hořlavých (dřevěných, textilních, plastových atd.) kusů nábytku, ani v blízkosti chladicích zařízení. Minimální vzdálenosti mezi kotlem a těmito prvky jsou uvedeny v tabulce 1. Rovněž zadní strana kotle a pravá strana kotle (při pohledu zepředu)

musí být vzdálen 50 cm od stěny, aby byl v případě nutnosti servisu zajištěn volný přístup k čerpadlům a dalším komponentům systému. Levá strana kotle (při pohledu zepředu) musí být vzdálena od stěny minimálně 25 cm. Přední strana kotle musí být ve vzdálenosti minimálně 100 cm od stěny. Pokud jsou okolní stěny vyrobeny z hořlavých materiálů, je třeba použít vhodnou ochranu z nehořlavých izolačních materiálů.

Pokud je kotel umístěn na podlaze z hořlavých materiálů (dřevo, koberec, plastové výrobky atd.), je nutné jej chránit kovovou deskou o tloušťce 3–4 mm a šířce přesahující min. 20 cm po stranách kotle a min. 30 cm přesahující přední část kotle.

Obrázek 3.

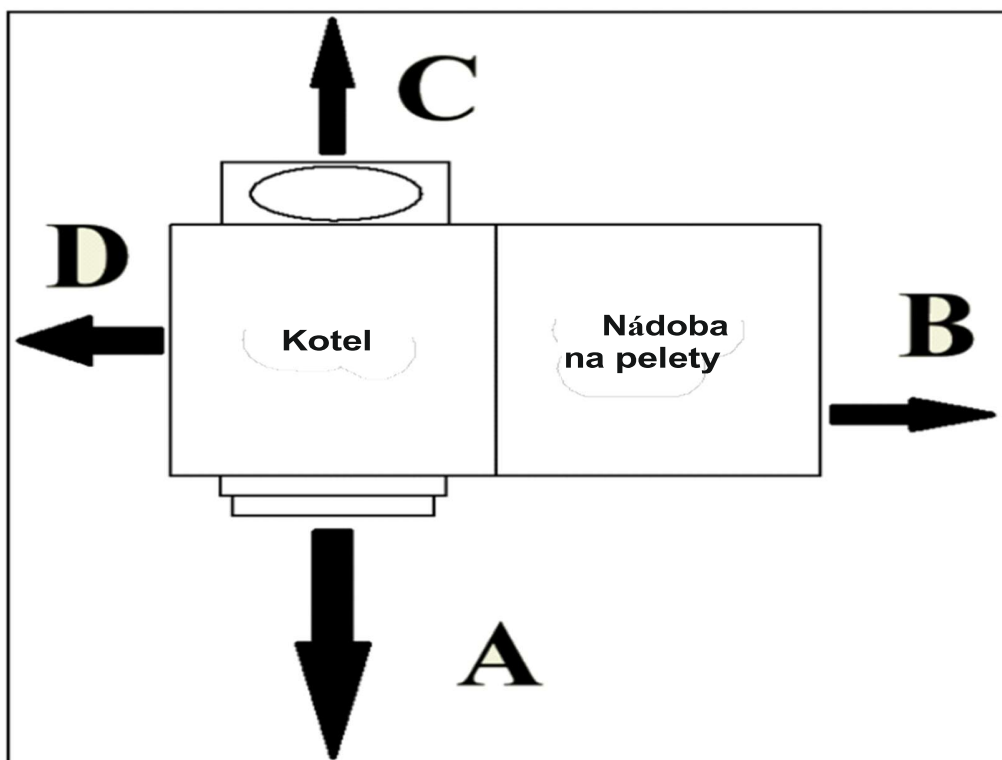

A-100 cm; B-50 cm;

C-50 cm; D-25 cm.



Zajistěte, aby kotel měl vždy dostatek čerstvého vzduchu pro spalování. (Podrobně popsáno v oddíle 2.3)



Potrubí pro odvod spalin musí být umístěno minimálně 40 cm od hořlavých předmětů. Pokud kouřovod prochází stropem, musí být řádně tepelně izolován pomocí izolačních materiálů, které nejsou hořlavé.

V místě instalace kotle musí být zajištěn volný přístup a dostatečný prostor pro nerušené čištění kotle, komínů a kouřovodů, jakož i pro veškeré servisní činnosti.

2.2 Připojení ke spalinové cestě

Před instalací kotle zkontrolujte, zda je komín vyroben v souladu s předpisy a zda v komíně nejsou žádné překážky a praskliny, které je v případě jejich výskytu nutné opravit. Ověřte tah spalinové cesty měřením a zajistěte, aby byl odpovídá požadkům v souladu s tímto návodem.

Kotel musí být připojen buď ke klasickému zděnému komínu, nebo ke komínu složenému z trubek, které musí být v místech spojů těsně utěsněny a izolovány. Komín z kovových trubek musí být uzemněn v souladu s platnými předpisy. **Uzemnění komína musí být nezávislé na uzemnění kotle.** Vnitřní průměr komína by neměl být menší než 150 mm a výška by měla být alespoň 5 m.

Kotel musí být připojen k komínu pomocí trubek o průměru 120 mm. Pro připojení ke komínu nesmí být použito více než 3 kolena v úhlu 90 °. Maximální délka horizontální kouřovodní trubky může být 0,5 m, zatímco maximální vertikální délka nesmí překročit 2,5 m.

Na stejný komín, ke kterému je připojen kotel, nesmí být připojeno žádné jiné topidlo (kotel, kotel, krb ...). V případě, že je nutné připojit ke stejnému komínu dvě topidla, musí být kouřovod uzavřen a dobře utěsněn na topidle, které se nepoužívá. Pokud toto nebude dodrženo, je vysoká pravděpodobnost, že dojde ke špatnému spalování a poruše kotle (kvůli nedostatečnému tahu komína nemůže být kouř dostatečně rychle odváděn, takže může dojít k zpětnému vracení kouře a/nebo k poruchám během provozu kotle).

Obrázek 4.

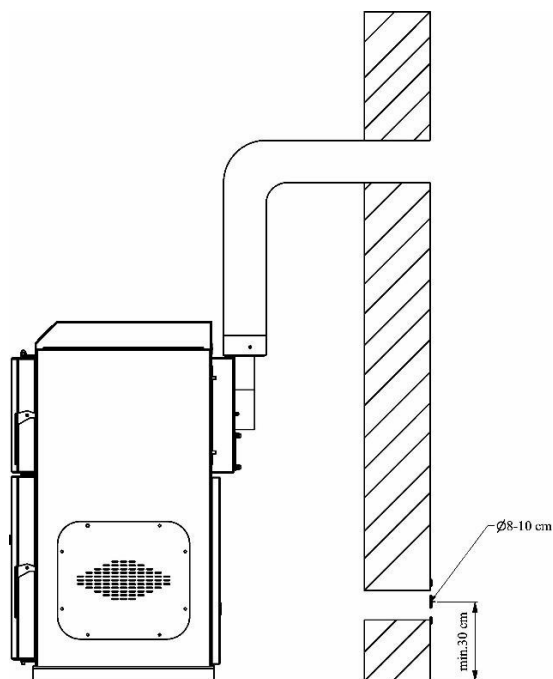

Odvod kouře nesmí být umístěn ve vnitřních nebo polouzavřených prostorech, jako jsou garáže, úzké chodby, pod utěsněnými přístřešky nebo kdekoli jinde, kde může docházet ke vzniku kouře.

Komín by měl přesahovat horní hranu střechy minimálně o 50 cm (viz obrázek 5) nebo může být pod horní hranou střechy, ale za podmínky, že vzdálenost mezi horní hranou komína a střechou měřená v horizontální rovině musí být minimálně 1,5 metru. Rovněž je třeba dbát na to, aby připojovací potrubí ke komínu nevyčnívalo do průřezu komína a aby místo připojení kouřovodu ke komínu bylo dobře utěsněno (obrázek 6). Pokud jsou dva komíny vzájemně rovnoběžné, musí mít samostatné otvory pro jejich čištění a mezi komíny by neměly být žádné dutiny. Pokud je komín nový, kotel nesmí být plně zatížen, dokud komín zcela nevyschne.

Kouřovody by neměly být instalovány v uzavřených nebo polouzavřených prostorech, jako jsou garáže, úzké chodby, pod uzavřenými kasárnami nebo na jakémkoli jiném místě, kde může docházet k zadržování kouře.

Obrázek 5.

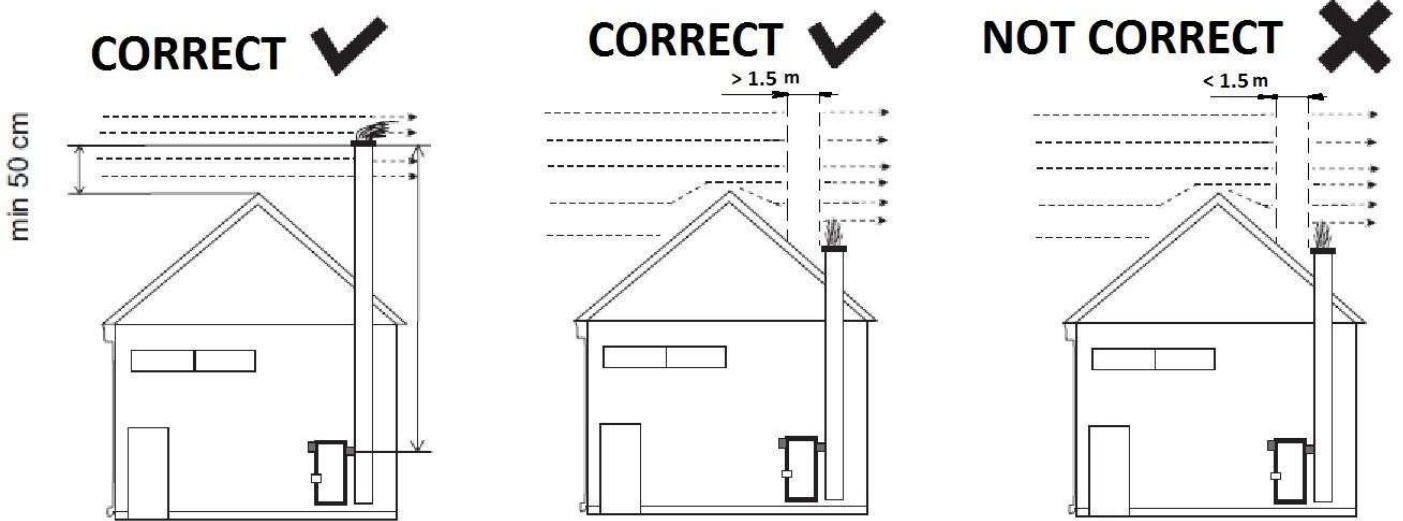

Obrázek 6.

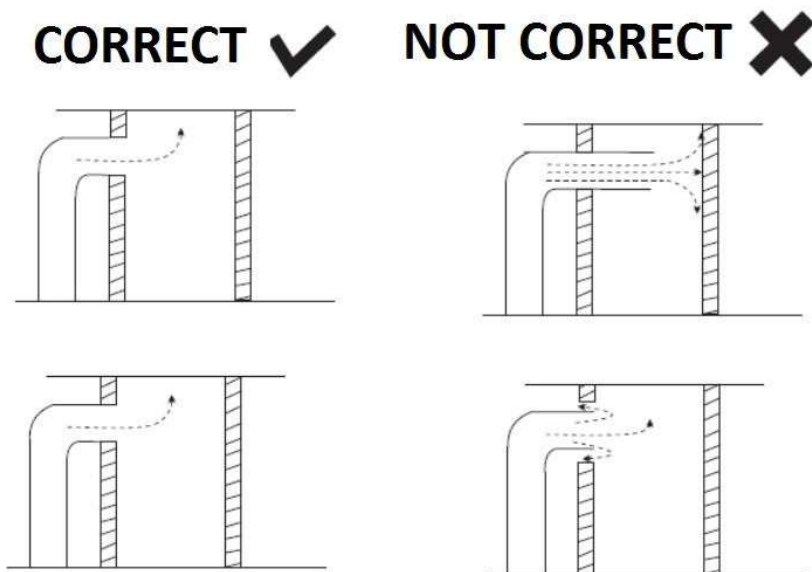

Síla tahu komína je velmi důležitým parametrem pro správný provoz kotle. Před instalací kotle je nutné zkontrolovat sílu tahu komína. Nejrychleji to lze provést pomocí zapálené svíčky. Zapálenou svíčku přiblížte k otvoru komína a podle síly a směru plamene můžete usoudit, zda je tah komína dobrý, nebo ne. Postup je popsán na obrázku 7.

Obrázek 7.

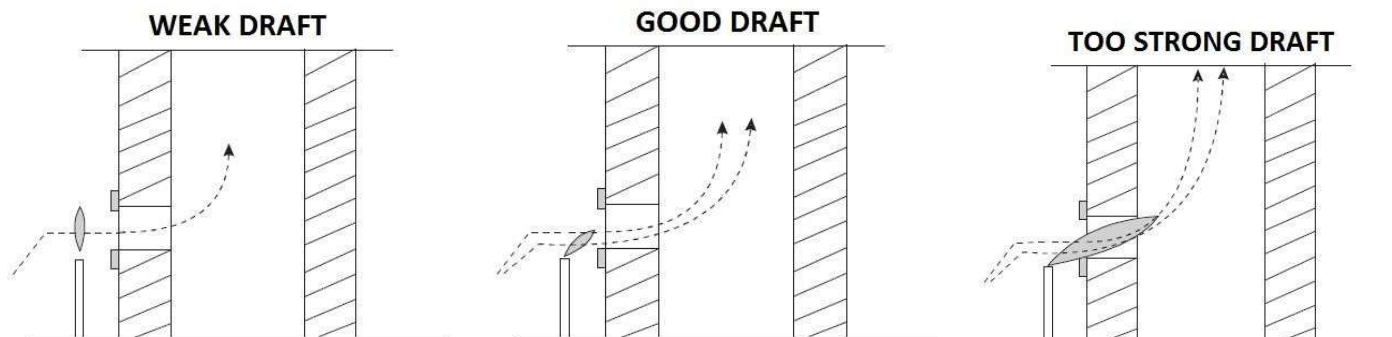

Upozorňujeme, že se jedná o empirickou metodu testování komína, která nemusí být zcela spolehlivá. **Nejspolehlivější metodou je kontrola tahu komína měřením pomocí speciálních zařízení, která jsou k tomuto účelu určena. Přesné hodnoty nezbytného a optimálního tahu v komíně jsou uvedeny v tabulce 1.**



Kotel pracuje se spalovací komorou, ve které je tlak nižší než atmosférický tlak. Proto se ujistěte, že je systém odvodu kouře dobře utěsněn, aby kotel správně fungoval.

2.3 Spalovací vzduch



Čerstvý vzduch je nezbytný pro spalování peletového paliva a správný provoz kotle, proto musí být v místnosti, kde je kotel instalován, vždy dostatek (čerstvého) vzduchu.

Čerstvý vzduch je nutné přivádět do místnosti, kde je kotel instalován, pomocí větracího otvoru namontovaného na vnější stěně místnosti. Nedoporučuje se, aby byl venkovní vzduch přiváděn přímo do kotle trubkou, protože to může vést ke špatnému spalování a snížení účinnosti kotle. Větrací otvor musí být nutně vybaven vnější ventilační mřížkou, která chrání před deštěm, větrem, hmyzem atd.

Větrací otvor by měl být umístěn minimálně 30 cm nad podlahou, minimálně 50 cm od dveří a oken a minimálně 2 m od kouřového vývodu.

V místnosti, kde je instalován kotel, by neměly být umístěny jiné kotle, krby, ventilátory, parní digestoře a podobná zařízení, která spotřebovávají nebo odsávají vzduch z místnosti. Pokud tomu tak je a/nebo jsou dveře nebo okna hermeticky uzavřeny, věnujte zvláštní pozornost tomu, aby do místnosti přicházelo dostatečné množství vzduchu pro provoz všech zařízení.

Pokud nezajistíte dostatečný přísun čerstvého vzduchu, v místnosti vznikne podtlak a nedostatek kyslíku.

Není povoleno přivádět spalovací vzduch z uzavřených prostor, jako jsou garáže, sklady a podobně.

2.4 Připojení k hydraulické instalaci

Pro připojení kotle k hydraulické instalaci je nutné zapojit techniky, kteří jsou k tomu kvalifikováni a kteří musí provést instalaci v souladu s platnými předpisy, které platí v zemi, kde se instalace provádí. Společnost BLIST nenes odpovědnost v případě materiálního nebo fyzického poškození, v případě jakékoli poruchy nebo špatné funkce, pokud nejsou dodržena výše uvedená doporučení.

Kotel je připraven pro uzavřený hydraulický systém. Řiďte se normami EU v této oblasti nebo normami země, ve které je kotel instalován.

Tabulka 3 poskytuje přehled hlavních hydraulických prvků, které jsou zabudovány do kotle. **To znamená, že tyto prvky jsou již nainstalovány v kotli a není nutné je dodatečně zakoupit a instalovat do hydraulického systému.**

Tabulka 3.

Číslo položky	Název hydraulického prvku	Počet ks	Foto
1	Kohoutek pro plnění/vyprazdňování kotle ½"	1	

Obrázek 8. znázorňuje schematický pohled na zadní stranu kotle s jeho konektory a ukazuje připojení kotle k hydraulickému systému.

Obrázek 8.

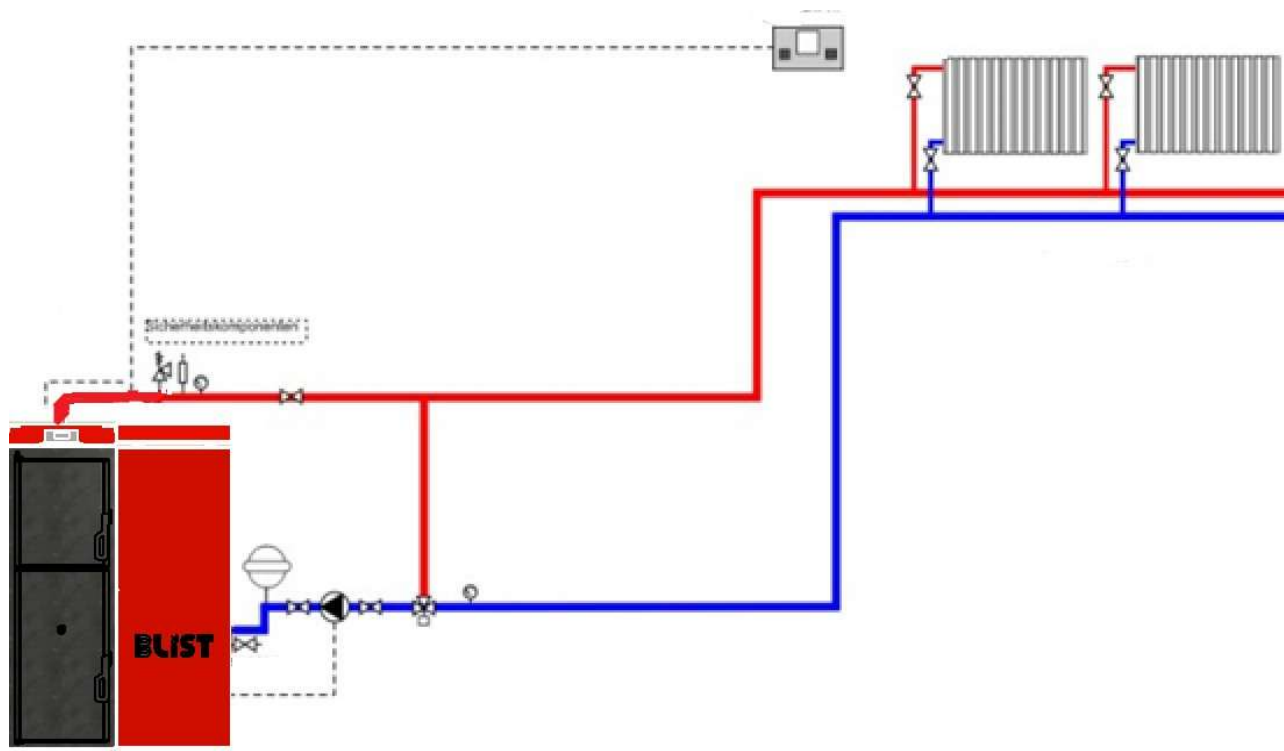

Naplnění hydraulické instalace:

Před uvedením kotle do provozu je nutné naplnit instalaci vodou a zajistit, aby byl veškerý vzduch z kotle a instalace vypuštěn. Z těchto důvodů naplňujte instalaci pomalu a současně vypouštějte vzduch z ohřívačů, aby mohl veškerý vzduch z instalace uniknout. **Kotel musí být připojen k instalaci, ke které jsou připojeny topné prvky (radiátory) s minimálním výkonem 10 kW.** Doporučený provozní tlak je 1–1,9 baru, nejlépe v rozmezí 1,2–1,6 baru.

Rozvodné a vratné potrubí:

Výstupy z rozvodného a zpětného potrubí na kotli mají průměr 1" (jeden palec) a **nesmíte je zmenšovat ani zužovat až k prvnímu odbočení.** Použijte ocelovou trubku o průměru 1" (jeden palec). Při provádění instalace zohledněte sklon potrubí, který by měl být 5 mm na metr délky potrubí, a také odvětrání systému (kotel, potrubí, radiátor). **Do hlavního potrubí nainstalujte teploměr, který bude ukazovat tlak vody v systému a teplotu vody na výstupu z kotle.**

Montáž směšovacího ventilu je povinná!

2.5. Připojení k elektrické instalaci

Kotel musí být připojen k síťovému napětí 230 V, 50 Hz. Kotel se připojuje k elektrické instalaci zasunutím zástrčky do zásuvky 6 A s uzemněním. Místo připojení musí být provedeno v souladu s platnými předpisy. Napájecí kabel nesmí být poškozen, nesmí procházet přes vyhřívané povrchy kotle ani přes jiná zařízení, která by mohla kabel roztavit nebo poškodit. Nevytvářejte

elektrické připojení pomocí dočasných a/nebo neizolovaných elektrických kabelů. Vstupní zásuvka musí být uzemněna. Před připojením kotle k síťovému napětí je nutné zkontrolovat účinnost elektrického uzemňovacího systému.

Před připojením kotle k síťovému napájení přepněte vypínač (umístěný na zadní straně kotle vedle napájecího konektoru, viz obrázek 2) do polohy **OFF** („0“).

Pokud kotel nebude delší dobu používán, odpojte napájecí kabel ze zásuvky elektrické sítě nebo přepněte spínač do polohy **OFF** („0“). V případě poruchy nebo nesprávné funkce vypněte kotel přepnutím spínače do polohy **OFF** („0“), odpojte napájecí kabel ze zásuvky elektrické sítě a kontaktujte autorizované servisní středisko.

Nevypínejte napájení, když v kotli hoří plamen nebo když je kotel v režimu hašení. Mohlo by to ohrozit normální provoz kotle.

2.6. Připojení k pokojovému termostatu

Aby bylo možné plně ovládat provoz kotle nebo přizpůsobit provoz kotle požadované teplotě v místnosti, je nutné nainstalovat pokojový termostat *.**

Pokojový termostat se připojuje k kotli pomocí běžných (lustrových) svorek umístěných na zadní straně kotle hned vedle elektrické zásuvky (viz obrázek 2 a detail 2a).



Připojení se provádí bez napájení z pokojového termostatu. Vstup termostatu je energeticky nezávislý NO (pracovní) kontakt, proto termostat nesmí být připojen přes dodatečné napájení, protože by došlo ke spálení regulátoru a

dalších komponent!

Nezapomeňte si přečíst návod dodaný s termostatem, který jste zakoupili. Každý pokojový termostat má určitou toleranci, kdy reaguje, to znamená, že kotel se nezapne/nevypne v okamžiku, kdy je dosaženo teploty, ale až když rozdíl mezi nastavenou a dosaženou teplotou překročí určitou toleranční hranici.

Poznámka: Pokojový termostat není součástí kotle a je zakoupen samostatně. Připojení kotle k pokojovému termostatu provádí uživatel nebo instalatér topení. Toto připojení nepatří k prvnímu uvedení kotle do provozu.***

Je možné, že kotel pracuje v konfiguraci bez pokojového termostatu (pak ovládáte provoz kotle pouze přes teplotu vody a množství spalování), ale tento režim provozu se nedoporučuje. Vzhledem ke snížené kontrole nad provozem kotle se zvýší spotřeba pelet.

2.7 Plnění pelet do kotle

Plnění kotle peletami se provádí z horní strany kotle otevřením víka zásobníku pelet. Kapacita zásobníku je 95/120 kg pelet, což odpovídá 6/20 pytlům pelet o hmotnosti 15 kg (standardní velikost pytlů s peletami). Při plnění zásobníku peletami zabraňte kontaktu pytle s horkými povrchy kotle. Pravidelně kontrolujte hladinu pelet v zásobníku pelet. Zásobník by měl být doplněn nejpozději v okamžiku, kdy v peletách uvidíte šnekový mechanismus.

Pokud se stane, že se celý zásobník vyprázdní, dojde k chybě z důvodu nedostatku pelet během provozu kotle, kotel přejde do stavu BLOCK a aktivuje se příslušný alarm. Po doplnění zásobníku peletami a zrušení alarmu je nutné ručně naplnit šnekový mechanismus (spirálový dávkovač) peletami (viz kapitola 3.7 – funkce „Ruční plnění“). Když pelety začnou plynule padat do ohniště, spirálový dávkovač je plný a můžete zastavit ruční plnění pelet.

2.8 Praktické pokyny a rady pro používání systémů ústředního vytápění

Všechny spoje v systému musí být dobře utěsněny a upevněny a nesmí docházet k úniku vody.



- Aby bylo možné kotel přizpůsobit požadované pokojové teplotě, je nutný pokojový termostat.
- Před uvedením kotle do provozu musí být celá instalace otestována při maximálním tlaku vody 1,9 baru
- Zvláštní pozornost věnujte tomu, aby byly otevřeny všechny ventily mezi kotlem a instalací.
- Před uvedením kotle do provozu se ujistěte, že je z kotle a instalace vypuštěn veškerý vzduch. Z těchto důvodů naplňujte instalaci pomalu a současně odvzdušňujte, aby mohl veškerý vzduch z instalace uniknout.
- Teplotně odolná barva kotle se zcela vytvoří (ztuhne) po první hodině provozu kotle. Během této doby může kotel vydávat nepříjemný zápach a malé množství kouře, proto by měla být po tuto dobu otevřena okna místnosti, ve které je kotel instalován.

Důležitá poznámka: Během provozu kotle se na jeho bocích může objevit kondenzát, což může vést k mylnému závěru, že kotel prosakuje. Ke kondenzaci může dojít:

- pokud není kotel pravidelně čištěn, což má za následek ucpání kouřovodů uvnitř kotle
- pokud je ucpáný komín nebo kouřovod
- pokud se studený kotel zapnul na minimální výkon (doporučuje se, aby každé zapálení kotle proběhlo v automatickém režimu výkonu, zejména první zapálení ráno, když je kotel studený)

2.9 Bezpečnostní opatření



Bezpečnostní opatření pro instalatéry:

Osoby, které budou kotel instalovat, musí dodržovat všechna bezpečnostní opatření a navíc:

- Vždy používat bezpečnostní zařízení a osobní ochranné prostředky
- Před zahájením instalace musí být **odpojeno** napájení
- Před jakýmkoli zásahem musí být kotel **vychladlý**, stejně jako popel, a kotel musí být vyčištěn podle pokynů v oddíle 4.
- Neprovádějte žádné úpravy jiné než ty, které doporučuje výrobce.
- Vždy používejte originální náhradní díly a komponenty od výrobce.



Bezpečnostní opatření pro uživatele:

Místo instalace kotle musí být připraveno v souladu se všemi platnými místními a státními předpisy platnými v oblasti, kde je kotel instalován. Peletový kotel se podle svého účelu používá k vytápění, a **proto mohou některé jeho vnější povrchy dosahovat velmi vysokých teplot**. Měli byste si proto být vědomi následujících rizik:

- Nepřibližujte se a nedotýkejte se skla dvířek, **NEBEZPEČÍ POPÁLENÍ**
- Nepřibližujte se k kouřovodu a nedotýkejte se ho, **NEBEZPEČÍ POPÁLENÍ**
- Během provozu kotle neprovádějte žádné čištění, **NEBEZPEČÍ POPÁLENÍ**
- Neotvírejte dvířka kotle během provozu, nebezpečí proniknutí kouře do místnosti a zastavení provozu kotle (kotel pracuje správně pouze při zavřených a dobře utěsněných dvířkách)
- Neotvírejte popelník a nevysypujte popel, když je kotel v provozním režimu, **NEBEZPEČÍ VSTUPU KOUŘE** do místnosti a zastavení provozu kotle
- Používejte pouze pelety od výrobců, kteří dodržují normy a evropské standardy kvality.
- Vždy dodržujte plán údržby kotlů
- Malé děti a domácí zvířata musí být v bezpečné vzdálenosti od kotle
- Nepoužívejte kotel jako spalovnu organického a jiného odpadu
- **DODRŽUJTE VŠECHNA DOPORUČENÍ UVEDENÁ V TÉTO PŘÍRUČCE**

3. PROVOZ KOTLE

3.1 Ovládací panel – popis a funkce

Ovládací panel se skládá z displeje a šesti tlačítek. Displej zobrazuje: aktivaci časovače, datum a čas, chybový kód, letní/zimní režim provozu, stav provozu, výkon spalování, recepturu spalování, aktuální teplotu vody, nastavenou teplotu vody.

Tlačítko	Funkce
P1	Ukončení nabídky/podnabídky
P	Zapálení a uhašení (stiskněte na 3 sekundy), resetování chyb (stiskněte na 3 sekundy), aktivace chronometru
P3	Vstupte do uživatelského menu 1/podmenu, vstupte do uživatelského menu 2 (stiskněte na 3 sekundy), uložte data
P4	Vstupte do menu vizualizací, zvýšte hodnotu parametru
P5	Aktivace časového pásma chronografu
P	Vstupte do menu Vizualizace, snižte hodnotu parametru.
Led	
L1	Šnek zapnutý
L2	Oběhové čerpadlo ZAPNUTO
L3	Zapalovač zapnutý
L11	Místní pokojový termostat dosažen

3.2 Funkce kotle

Ovládací panel je umístěn na zadní straně horní desky kotle a skládá se z displeje a 6 tlačítek. Displej zobrazuje všechny relevantní informace o aktuálním stavu kotle.

Stisknutím příslušných tlačítek může uživatel přistupovat k různým informačním nabídkám a nabídkám pro jednoduché ovládání a programování pracovního režimu kotle.

Práce kotle je řízena třemi hlavními parametry:

- **teplota okolí (teplota místnosti, ve které je kotel umístěn)**
- **teplota vody**
- **výkon spalování**

*** Poznámka: Instalace, tj. připojení pokojového termostatu k kotli, je nezbytná pro přizpůsobení provozu kotle požadované teplotě v místnosti (místnosti, ve které je termostat umístěn). Pokojový termostat není součástí dodávky kotle, je nutné jej zakoupit samostatně. Na trhu je k dispozici velké množství modelů kabelových i bezdrátových pokojových termostatů.

Umístěte pokojový termostat do jedné z vytápěných místností a nastavte na něm požadovanou teplotu.

Všechny ostatní nastavení se provádějí na ovládacím panelu kotle. **Teplotu vody** lze nastavit v rozmezí od 55 °C do 80 °C. Tovární přednastavená hodnota teploty vody je 65 °C. Nedoporučuje se nastavovat teplotu vody pod 60 °C z důvodu možného vzniku kondenzátu v okolí kotle. Rovněž se nedoporučuje nastavovat teplotu vody na více než 75 °C. **Výkon spalování** lze nastavit do automatického nebo manuálního režimu, přičemž v manuálním režimu lze zvolit jeden z pěti výkonů (1 – minimální výkon, 5 – maximální výkon). Pokud je výkon spalování v automatickém režimu, elektronický regulátor rozhodne o optimálním výkonu na základě rozdílu mezi nastavenou teplotou vody a aktuální teplotou vody.

Ve střední části displeje se zobrazuje aktuální **provozní stav** kotle. Kotel může být v následujících stavech:

- **BLOK**
- **VYPNUTO**
- **KONTROLA**
- **ZAPALOVÁNÍ**
- **ZAPALOVÁNÍ -OBNOVENÍ**
- **STABILIZACE**
- **NORMÁLNÍ – PROVOZNÍ REŽIM**
- **MODULACE**
- **POHOTOVOSTNÍ REŽIM**
- **BEZPEČNOST**
- **HASENÍ**

Kotel může pracovat buď v režimu spalování dřevěných pelet, nebo v režimu spalování dřeva. Kotel je z výroby nastaven na provoz v režimu spalování pelet, což je doporučený provozní režim pro tento kotel.

POZOR! Spalování dřeva je pomocnou funkcí tohoto kotle a nemělo by trvat déle než 15 dní v kuse.

3.3 Spalování dřeva



Spalování dřeva vytváří mnohem více popela a sazí než spalování pelet, a proto je nutné mnohem častěji čistit kouřovody v oblasti za horními dvířky, lopatky ventilátoru spalin a komoru spalin. V případě nepravidelného čištění odsávacího ventilátoru může dojít k nadměrnému

k nahromadění sazí a dehtu na lopatkách ventilátoru spalin, což může vést k zastavení provozu tohoto motoru a tím k zablokování provozu kotle.



Používejte pouze suché dřevo! Je zakázáno spalovat dřevo s vlhkostí vyšší než 25 % a také uhlí.



UPOZORNĚNÍ: Při přepnutí do režimu spalování dřeva musí být kotel studený!

Chcete-li nastavit kotel na spalování dřeva, postupujte následovně:

Otevřete horní dvířka kotle a vyjměte všechny turbulátory z trubkových výměníků umístěných v horní části kotle.



Poté vyjměte nádobu Braizer (ohnivý hrnec) ze spalovací komory.



Umístěte rošt na příslušné držáky uvnitř kotle (prodává se samostatně) a na konec trubky dávkovače pelet nasad'te ochrannou krytku (dodávána s kotlem).



Na displeji přepněte na program **WOOD**.



Poté ručně zapalte oheň v kotli a spusťte ovládání dlouhým stisknutím (3 sekundy) TLAČÍTKA P2.



V případě dalšího zapalování dřeva nesmí být dvířka otevřena déle než 45 sekund. Po zavření dvířek je nutné počkat, až se tlak v kotli stabilizuje, a teprve poté dvířka znovu otevřít a přidat dřevo.

Při spalování dřeva musí být zavřené všechny dvířka kotle i kryt zásobníku na pelety. V případě výpadku elektrického proudu může dojít k přehřátí kotle.

Na konec dávkovací trubice, která je dodávána spolu s roštem, musí být umístěna ochrana.



3.4 Zapálení kotle a pořadí funkčních stavů

Po správné instalaci kotle podle pokynů v kapitole 2 tohoto návodu (připojení k kouřovodu, připojení k hydraulické instalaci, připojení k elektrické síti, zajištění přívodu čerstvého vzduchu...) můžete kotel zapnout. Nejprve přepněte spínač na zadní straně kotle do polohy ON („1“). Na displeji se zobrazí aktuální stav kotle „OFF“.

ZAPÁLENÍ KOTLE SE PROVÁDÍ DLOUHÝM STISKNUTÍM (3 SEKUNDY) TLAČÍTKA P2.

Po zapnutí systém nejprve provede autotest (na displeji se zobrazí „CHECK UP“) a poté kotel přejde do stavu „IGNITION“ (zapalování), po kterém následuje fáze stabilizace plamene – „STABILIZATION“ (stabilizace). Fáze IGNITION a STABILIZATION trvají celkem 7–15 minut (v závislosti na pracovních podmínkách a kvalitě pelet).

Po úspěšné fázi ZAPALOVÁNÍ je oheň plně vytvořen a kotel přejde do provozního režimu – na displeji se zobrazí „NORMAL – RUN MODE“ (NORMÁLNÍ – PROVOZNÍ REŽIM).

Po zapnutí kotle byste měli nastavit požadovaný výkon kotle, požadovanou teplotu vody a požadovanou teplotu okolí (podrobně popsáno v části 3.9).

Po úspěšném zapálení bude kotel pracovat v „**NORMÁLNÍM PROVOZNÍM REŽIMU**“, dokud systém nesplní jednu z následujících dvou podmínek:

- buď aktuální teplota okolí překročí nastavenou teplotu okolí
- nebo aktuální teplota vody v kotli překročí nastavenou teplotu vody v kotli

Pokud aktuální teplota okolí překročí nastavenou teplotu okolí, oheň zhasne a kotel přejde do pohotovostního režimu – na displeji se zobrazí „**STAND BY**“. Jakmile tato podmínka přestane platit, kotel opustí stav „**STAND BY**“ a pokračuje v normálním provozu – „**NORMAL – RUN MODE**“.

Pokud aktuální teplota vody překročí hodnotu (nastavená teplota vody - 5 °C) a výkon spalování je v automatickém režimu, bude výkon spalování postupně snižován na minimální výkon, jakmile aktuální teplota vody stoupne.

Pokud aktuální teplota vody překročí hodnotu nastavené teploty vody, kotel přejde do modulačního stavu (udržování ohně s minimálním výkonem) a na displeji se zobrazí „**MODULACE**“. Pokud teplota vody dále stoupá a překročí hodnotu (nastavená teplota vody + 4 °C), oheň zhasne – na displeji se zobrazí „**EXTINGUISHING**“ (uhasení), poté kotel přejde do pohotovostního režimu – na displeji se zobrazí „**STAND BY**“ (pohotovostní režim). Jakmile tyto podmínky přestanou být splněny, kotel opustí stav „**STAND BY**“ nebo „**MODULACE**“ a pokračuje v normálním provozu – „**NORMAL – RUN MODE**“.

Tento algoritmus práce kotle zaručuje maximální účinnost paliva a poskytuje vysokou úroveň komfortu ve vaší domácnosti – oheň v kotli hoří pouze tehdy, když je to nutné k udržení požadované teploty v místnosti, a to vždy s optimálním výkonem spalování. Kotel udrží požadovanou teplotu ve vaší domácnosti s co nejmenšími výkyvy v průběhu času.

Cirkulační čerpadlo se spustí, když teplota vody překročí 40 °C, a pracuje po celou dobu, dokud je teplota vody vyšší než 40 °C, bez ohledu na to, zda je kotel v režimu „**NORMAL – RUN MODE**“, „**MODULATION**“, „**STANDBY**“ nebo „**OFF**“. Teprve když teplota vody v kotli klesne pod 40 °C, čerpadlo se vypne.

3.5 Vypnutí kotle

VYPNUTÍ BOJLERU SE PROVÁDÍ DLOUHÝM STISKNUTÍM (3 SEKUNDY) TLAČÍTKA P2.

Proces hašení trvá min. 5 minut. Na displeji se zobrazí stav „**HAŠENÍ**“.

Ve stavu hašení je vkládání pelet do kotle zastaveno a motor odsávacího ventilátoru pracuje na maximální otáčky.

Po dokončení hašení se kotel vypne a na displeji se zobrazí stav „**OFF**“.



Oheň v kotli nelze uhasit okamžitě – proces vypínání kotle trvá minimálně 5 minut. Během procesu hašení nepřerušujte napájení kotle. Teprve když se na displeji zobrazí stav „OFF**“, je hašení kotle skutečně ukončeno.**

kotle skutečně ukončeno.

Pokud je kotel vypnut během fáze „IGNITION“ (ručně nebo pomocí časového spínače podle naprogramovaného vypnutí), hašení kotle začne až ve chvíli, kdy kotel přejde do fáze „NORMAL – RUN MODE“.

3.6 Alarmy

Pokud během provozu kotle dojde k jakýmkoli nesrovnalostem, regulátor to rozpozná a kotel přejde do stavu hašení – na displeji se zobrazí „EXTINGUISHING“ (**hašení**) a po uhašení ohně kotel přejde do stavu blokády „BLOCK“ (**blokování**). Na displeji se zobrazí stav „BLOCK“ a také odpovídající kód konkrétní chyby.

Alarm se zruší dlouhým stisknutím tlačítka P2 (3 sekundy) a po odstranění všech příčin, které vedly k alarmu, se kotel přepne do režimu vypnutí – na displeji se zobrazí „OFF“.

Tabulka 4 obsahuje stručný popis všech systémových alarmů a jejich kódů, které se zobrazují na displeji při aktivaci konkrétního alarmu.

Tabulka 4.

Popis alarmu	Stav systému	Kód alarmu
Bezpečnostní chyba HV1 (signalizována také při vypnutém systému): Bezpečnostní termostat pro vodu	Blok	Er01
Bezpečnostní chyba HV2 (signalizována pouze při zapnutém odsávacím ventilátoru): Tlakový spínač chyba – nízký tlak v odsávacím systému	Blok	Er02
Hašení výfukových plynů pod teplotou	Blok	Er03
Hašení pro vodu nad teplotou	Blok	Er04
Hašení při přehřátí výfukových plynů	Blok	Er05
Termostat pelet otevřený (návrat plamene z ohniště)	Blok	Er06
Chyba enkodéru ventilátoru: žádný signál enkodéru (v případě P25=1 nebo 2)	Blok	Er07
Chyba ventilátoru kodéru: Selhání regulace spalovacího ventilátoru (v případě P25=1 nebo 2)	Blok	Er08
Datum a čas nejsou správné z důvodu delšího výpadku napájení	Blok	Er11
Selhání zapalování	Blok	Er12
Nedostatečné napájení	Blok	Er15
Chyba komunikace RS485 (spojení mezi regulátorem a displejem)	Blok	Er16
Chyba regulátoru průtoku vzduchu	Blok	Er17
Poškozený snímač průtoku vzduchu	Blok	Er39
Není dosaženo minimálního průtoku vzduchu při kontrole (FL20)	Blok	Er41
Dosáhlo se maximálního průtoku vzduchu (F40)	Blok	Er42
Chyba enkodéru šneku: žádný signál enkodéru (pokud P81=1 nebo 2)	Blok	Er47
Chyba enkodéru šneku: selhala regulace rychlosti šneku (pokud P81=1 nebo 2)	Blok	Er48

- **Alarm pro překročení teploty vody (hlavní sonda) (Er04):** Pokud teplota kotle překročí výrobcem stanovenou mez (88 °C), regulátor uvede systém do bezpečnostního stavu – na displeji se zobrazí „SAFETY.“. V tu chvíli se zastaví vkládání pelet do spalovací komory a regulátor počká určitou dobu, než teplota vody v kotli poklesne. Pokud po uplynutí určité doby teplota vody

neklesne, systém přejde do stavu „**HASENÍ**“ a po dokončení hašení přejde kotel do blokovacího stavu – „**BLOK**“. Na displeji se zobrazí odpovídající kód alarmu – **Er04**.

- **Alarm pro (bezpečnostní termostatická sonda) přehřátí vody (Er01):**

Bezpečnostní termostat je dodatečné bezpečnostní opatření proti přehřátí vody v kotli a jeho sonda nezávisle na hlavní sondě měří teplotu vody v kotli. Pokud z jakéhokoli důvodu teplota vody překročí 90 °C, bezpečnostní termostat zareaguje, oheň se uhasí a kotel přejde do stavu „**BLOCK**“, přičemž na displeji se zobrazí odpovídající kód alarmu – **Er01**. Chcete-li tento alarm zrušit, musíte počkat, až voda v systému vychladne (15–30 min.), a poté můžete obnovit funkci bezpečnostního termostatu, který zablokoval práci kotle. K tomu odstraňte plastový kryt z pojistky termostatu (viz obrázek 2) a stiskněte tlačítko pojistky, aby se vrátila do původního stavu (ucítíte a uslyšíte „kliknutí“).

- **Alarm bezpečnostního termostatu pelet (Er06):**

Sonda tohoto termostatu měří teplotu skříně šnekového mechanismu (dávkovače pelet). Pokud teplota skříně šneku překročí maximální přípustnou hodnotu (85 °C), bezpečnostní termostat zareaguje, oheň se uhasí a kotel přejde do stavu „**BLOCK**“, zatímco na displeji se zobrazí odpovídající kód alarmu – **Er06**. Po zkontrolování a odstranění příčin, které vyvolaly výskyt tohoto alarmu, můžete obnovit funkci bezpečnostního termostatu, který zablokoval práci kotle. K tomu odstraňte plastový kryt z pojistky termostatu (viz obrázek 2) a stiskněte tlačítko pojistky, aby se vrátila do původního stavu (ucítíte a uslyšíte „kliknutí“).

- **Alarm pro (hlavní sonda) přehřátí vody (Er04):** Pokud teplota kotle překročí výrobcem stanovenou mez (88 °C), regulátor uvede systém do bezpečnostního stavu – na displeji se zobrazí „**SAFETY**“. V tom okamžiku se zastaví vkládání pelet do spalovací komory a regulátor počká určitou dobu, než teplota vody v kotli poklesne. Pokud po uplynutí stanovené doby teplota vody neklesne, systém přejde do stavu „**HASENÍ**“ a po dokončení hašení přejde kotel do stavu blokády – „**BLOK**“. Na displeji se zobrazí odpovídající kód alarmu – **Er04**.

- **Porucha (sonda bezpečnostního termostatu) přehřátí vody (Er01):**

Bezpečnostní termostat je dodatečné bezpečnostní opatření proti přehřátí vody v kotli a jeho sonda nezávisle na hlavní sondě měří teplotu vody v kotli. Pokud z jakéhokoli důvodu teplota vody překročí 90 °C, bezpečnostní termostat zareaguje, oheň se uhasí a kotel přejde do stavu „**BLOCK**“, přičemž na displeji se zobrazí odpovídající kód alarmu – **Er01**. Chcete-li tento alarm zrušit, musíte počkat, až voda v systému vychladne (15–30 min.), a poté můžete obnovit funkci bezpečnostního termostatu, který zablokoval práci kotle. K tomu odstraňte plastový kryt z pojistky termostatu (viz obrázek 2) a stiskněte tlačítko pojistky, aby se vrátila do původního stavu (ucítíte a uslyšíte „kliknutí“).

- **Alarm bezpečnostního termostatu pelet (Er06):**

Sonda tohoto termostatu měří teplotu skříně šnekového mechanismu (dávkovače pelet). Pokud teplota skříně šneku překročí maximální přípustnou hodnotu (85 °C), bezpečnostní termostat zareaguje, oheň se uhasí a kotel přejde do stavu „BLOCK“, zatímco na displeji se zobrazí odpovídající kód alarmu – **Er06**. Po zkontrolování a odstranění příčin, které vyvolaly výskyt tohoto alarmu, můžete obnovit funkci bezpečnostního termostatu, který zablokoval práci kotle. K tomu odstraňte plastový kryt z pojistky termostatu (viz obrázek 2) a stiskněte tlačítko pojistky, aby se vrátila do původního stavu (ucítíte a uslyšíte „kliknutí“).



Vyskytnutí tohoto alarmu představuje vážný bezpečnostní problém. V případě výskytu tohoto alarmu je nutné pečlivě zvážit příčiny, které k němu vedly, a doporučuje se zavolat autorizovaný servis, aby určil přesnou příčinu vyskytnutí tohoto alarmu.

- **Alarm sondy výfukových plynů (Er05):**

Pokud sonda výfukových plynů naměří vyšší teplotu, než je maximální povolená hodnota, oheň se uhasí a kotel přejde do stavu „BLOCK“, zatímco na displeji se zobrazí odpovídající kód alarmu – **Er05**.

- **Alarm sondy výfukových plynů (Er03):**

Pokud sonda výfukových plynů naměří v některé z fází provozu nižší teplotu, než je minimální povolená teplota pro danou fázi, oheň zhasne a kotel přejde do stavu „BLOCK“, přičemž na displeji se zobrazí odpovídající kód alarmu – **Er03**.

Mezi jinými může být příčinou tohoto alarmu nekvalitní a vlhké pelety, které se nemohou spálit, znečištěná a nevyčištěná spalovací komora, poškozené těsnění, které způsobuje vnikání vzduchu a narušuje proces spalování, nebo nedostatek pelet v zásobníku pelet během provozu kotle. Pokud se tento alarm vyskytuje často, zavolejte autorizovaný servis, aby zjistil přesnou příčinu jeho výskytu.

- **Alarm tlakového spínače (Er02):**

Vestavěný bezpečnostní tlakový spínač měří (podtlak) v systému odvodu spalin a pokud je tlak pod prahovou hodnotou tolerance, reaguje, oheň se uhasí a kotel přejde do stavu „BLOCK“, zatímco na displeji se zobrazí odpovídající kód alarmu – **Er02**.



Tento mechanismus zabraňuje zpětnému vnikání kouře do kotle / místnosti, kde je kotel instalován, v důsledku ucpání komína nebo výfukových plynů v kotli, nebo ucpání způsobeného větrem nebo jinými překážkami v systému výfukových plynů. Pokud se tento alarm vyskytuje často, měli byste nejprve podezřívat ucpaný systém odvodu spalin nebo komín – nebo není kotel pravidelně čištěn a je velmi znečištěný, nebo je komín ucpaný – měli byste proto zavolat kominíka, aby komín zkontroloval a vyčistil.

3.7 Řízení nedostatku napájecího napětí

V případě výpadku napájecího napětí systém uloží nejdůležitější provozní údaje. Po obnovení napájecího napětí systém vyhodnotí uložené údaje a:

- Pokud byl kotel **zapnutý** a teplota výfukových plynů byla dostatečně vysoká (více než 45 °C), systém přejde do stavu „**IGNITION RECOVER**“ (**obnovení zapalování**). Ve fázi obnovení hoření regulátor nejprve uhasí kotel (hašení trvá nejméně 5 minut) a poté automaticky provede počáteční kontrolu systému a následně kotel zapálí – „**IGNITION**“ (**zapálení**). Stisknutím tlačítka P2 je možné přeskočit fázi hašení a přejít přímo do fáze zapálení kotle.
- Pokud byl kotel zapnutý, ale teplota výfukových plynů nebyla dostatečně vysoká (méně než 45 °C), systém přejde do stavu „**HASENÍ**“ a poté zůstane ve stavu „**BLOKOVÁNÍ**“ s chybou **Er15**.
- Pokud byl kotel „**VYPNUTÝ**“ nebo v režimu „**HASENÍ**“ nebo „**BLOKOVÁNÍ**“, systém se po obnovení napájecího napětí vrátí do předchozího stavu.
- V případě výpadku napájecího napětí po dobu delší než jeden týden přejde systém do stavu „**BLOCK**“. Po resetování stavu „**BLOCK**“ tlačítkem **P2** začne na displeji blikat hodnota TIME, což signalizuje nutnost aktualizovat DATE a HOUR pomocí funkce CLOCK.
- V případě výpadku napájení může dojít k přehřátí kotle při vaření.

3.8 Systémová hlášení

Popis	Kód
Porucha kontroly sond během fáze kontroly.	Sonda
Teplota v místnosti vyšší než 99 °C.	Hi
Zpráva se zobrazí, pokud je systém vypnut během zapalování (po předběžném nabití) a ne ručně: systém se zastaví pouze tehdy, když přejde do provozního režimu.	Blokování zapalování
Probíhá pravidelné čištění.	Čištění zapnuto
Žádná komunikace mezi základní deskou a klávesnicí	Chyba propojení

Během čištění se pravidelně zobrazuje hlášení „**Čištění probíhá**“. V této době pracuje ventilátor spalovací komory na maximální otáčky a plnění pelet je zastaveno nebo probíhá na minimální úrovni, aby bylo možné vyčistit topeniště.

Pokud se na displeji zobrazí zpráva „Sond“ nebo „Hi“, znamená to, že některé senzory nefungují správně. V takovém případě kontaktujte autorizovaný servis, aby zjistil přesnou příčinu problému. Pokud se na displeji zobrazí zpráva „**Link Error**“, znamená to, že došlo k problému v komunikaci mezi

regulátorem a displejem. V takovém případě se obraťte na autorizovaný servis, aby zjistil přesnou příčinu problému.

3.9 Informační menu



Stisknutím tlačítek **P4** nebo **P6** se na displeji zobrazí různé informace týkající se stavu systému. Uživatel může vidět následující informace:

Parametr	Příklad hodnoty parametru	Popis
Výfuk T. [°C]	103	Teplota výfukových plynů
Průtok vzduchu *	380	Průtok vzduchu (vstupní vzduch)
Rychlost ventilátoru [ot./min]	1450	Otáčky odsávacího ventilátoru
Recept [č.]	1	Sada receptů pro spalování
Kód produktu: 510	510-4207	Kód produktu

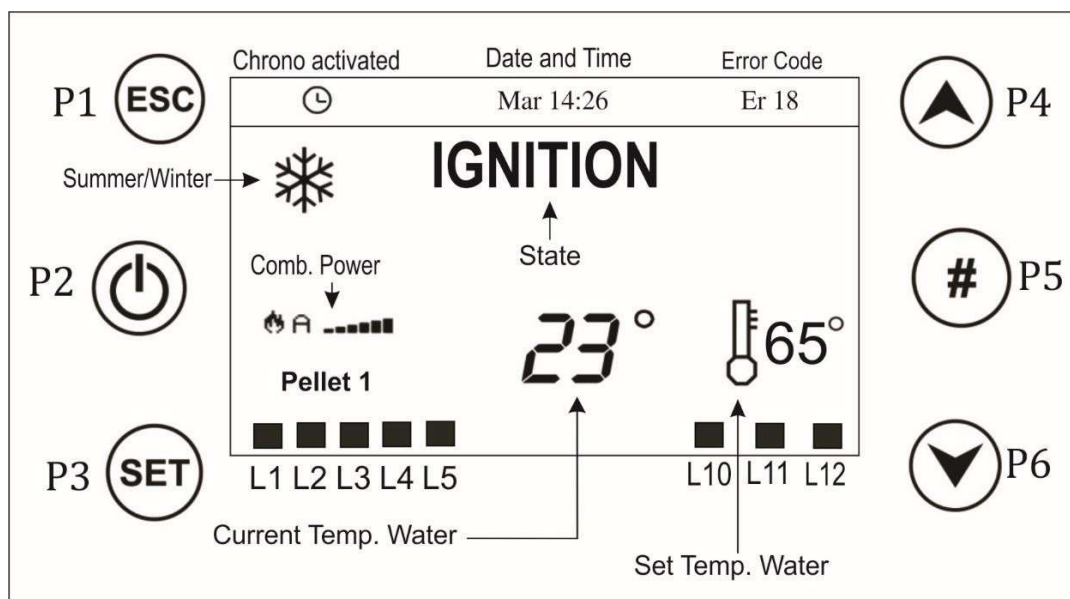
3.10 Uživatelské menu 1

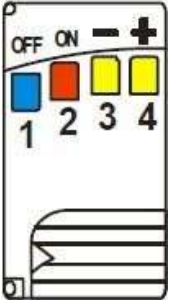

Stisknutím tlačítka **P3** vstoupíte do uživatelského menu 1, kde můžete provádět různé úpravy parametrů systému. Po vstupu do uživatelského menu 1 se pomocí tlačítek **P4** a **P6** pohybujete v menu a stisknutím tlačítka **P3** vyberte podmenu. Pro opuštění menu a podmenu použijte tlačítko **P1**. Uživatelské menu 1 se skládá z následujících podmenu:

<p>Řízení spalování</p>	<p>Výkon V tomto menu je možné upravit výkon spalování systému. Lze jej nastavit v automatickém nebo manuálním režimu. V prvním případě systém zvolí optimální výkon spalování (v závislosti na rozdílu mezi nastavenou a skutečnou teplotou vody). Ve druhém případě uživatel vybere požadovaný výkon (P1 – minimální výkon, P5 – maximální výkon). Na levé straně displeje se zobrazuje režim spalování (Auto = automatické spalování, Man = ruční spalování) a pracovní výkon systému (P1/P2/P3/P4/P5).</p>				
	<p>Kalibrace šneku Umožňuje změnit tovární nastavení rychlosti šneku (dávkování pelet). Hodnoty jsou v rozmezí $-7 \div +7$. Jeden krok znamená změnu o 3 % oproti továrnímu nastavení. Tento parametr je ve výchozím nastavení nastaven na 0.</p> <p>Nedoporučuje se měnit tento parametr bez předchozí konzultace s autorizovaným servisem, zejména pokud si nejste jisti, co děláte.</p>				
	<p>Kalibrace ventilátoru Umožňuje změnit tovární nastavení rychlosti odsávacího ventilátoru. Hodnoty se pohybují v rozmezí $-7 \div +7$. Jeden krok znamená změnu o 3 % oproti továrnímu nastavení. Tento parametr je ve výchozím nastavení nastaven na 0.</p> <p> Nedoporučuje se měnit tento parametr bez předchozí konzultace s autorizovaným servisem, zejména pokud si nejste jisti, co děláte.</p> <p> Změna tohoto parametru může výrazně ovlivnit provoz kotle a v některých případech vést k velmi špatnému spalování nebo zhasnutí kotle, dokud se nevrátíte k původnímu továrnímu nastavení nastavení!</p>				
<p>Řízení vytápění</p>	<p>Termostat kotle Menu pro nastavení požadované teploty vody v kotli. Je možné nastavit teplotu vody v rozmezí $50 \div 80$ °C. Přednastavená hodnota je 65 °C.</p>				
<p>Dálkové ovládání</p> 	<p>Léto – Zima Menu, které umožňuje výběr režimu léto-zima.</p> <p>Toto menu umožňuje zapnout nebo vypnout dálkové ovládání. <i>Funkce tlačítek je následující:</i></p> <table border="0"> <tr> <td>„1“ Aktivuje hašení</td> <td>„2“ Aktivuje zapalování</td> </tr> <tr> <td>„3“ Zvýší výkon spalování</td> <td>„4“ Snížení výkonu spalování</td> </tr> </table> <p>Postup spárování dálkového ovladače s displejem: Před použitím je nutné spárovat dálkové ovládání s displejem. To se provádí vypnutím napájení kotle (nastavte přepínač na zadní straně kotle do polohy „0“) a následným zapnutím napájení (nastavte přepínač na zadní straně</p>	„1“ Aktivuje hašení	„2“ Aktivuje zapalování	„3“ Zvýší výkon spalování	„4“ Snížení výkonu spalování
„1“ Aktivuje hašení	„2“ Aktivuje zapalování				
„3“ Zvýší výkon spalování	„4“ Snížení výkonu spalování				

	<p>kotle v poloze „1“) a současně podržte tlačítko „1“ na dálkovém ovladači . Po 5 sekundách dálkový ovladač vydá zvukový signál, který potvrdí, že displej je spárován.</p>
<p>Ruční plnění</p>	<p>Tato funkce aktivuje ruční plnění pelet s aktivací motoru šneku v nepřetržitém režimu. Plnění se automaticky zastaví po 300 sekundách. Aby bylo možné funkci aktivovat, musí být systém v poloze „OFF“.</p> <p>Tato funkce se používá k naplnění šnekového mechanismu peletami – při prvním spuštění kotle nebo když dojdou pelety v zásobníku, takže je nutné šnekový mechanismus doplnit peletami.</p>
<p>Chrono Menu pro výběr časů zapalování a hašení a jejich programovacího režimu.</p> <p>Kotel lze naprogramovat ve 3 různých režimech: denní, týdenní a víkendový.</p>	<p>Režim Umožňuje vybrat požadovaný režim nebo deaktivovat všechny nastavené programy. Kroky programování:</p> <ol style="list-style-type: none"> 1. vs t u pte do režimu úprav stisknutím tlačítka P3 2. vyberte požadovaný režim (denní, týdenní nebo víkendový) V denním režimu můžete naprogramovat období zapnutí/vypnutí pro každý den zvlášť, v denním režimu je schéma stejné pro každý den a ve víkendovém režimu můžete naprogramovat 1 schéma pro pondělí až pátek a 1 schéma pro sobotu a neděli. 3. zapněte/vypněte režim chrono stisknutím tlačítka P2 V horní části displeje se zobrazí stav chrono – Zapnuto nebo Vypnuto 4. uložte nastavení stisknutím tlačítka P3 <p>Chrono Program Umožňuje naprogramovat vybraný režim. Po výběru jednoho z režimů (denní, týdenní nebo víkendový) jej můžete naprogramovat podle následujícího postupu:</p>

Zakázáno
Denně
Týdenní
Víkend

Povoleno
Denně
Týdenní
Víkend

Denní
Týdenní
Víkend

- vyberte čas, který chcete naprogramovat, pomocí tlačítek **P4** / **P6**.
- Vstupte do režimu úprav pomocí tlačítka **P3** (vybraný čas začne blikat).
- Upravte časy pomocí tlačítek **P4** / **P6**.

- uložít pomocí tlačítka **P3**
Pro každý den jsou k dispozici 3 časové pásma ON/OFF. Můžete naprogramovat 1, 2 nebo všechna 3 časová pásma.

- **Po dokončení programování časových pásem aktivujte (na displeji se zobrazí symbol „V“) nebo deaktivujte (symbol „V“ zmizí) časové pásmo stisknutím tlačítka P5.**

V příkladu na pravé straně jsou naprogramovány 2 časové pásma, ale aktivováno je pouze druhé časové pásmo. V souladu s tím se kotel zapne v pondělí ve 14:00 a vypne v pondělí ve 23:00.

Denní režim

Vyberte požadovaný den v týdnu a poté naprogramujte časová pásma podle výše uvedeného postupu.

* Programy kolem půlnoci:

1. Nastavte hodiny zapalování (ON) předchozího dne na požadovaný čas (např. 20:30).
2. Nastavte hodiny zhasnutí (OFF) předchozího dne na 23:59.
3. Nastavte hodiny zapalování (ON) následujícího dne na 00:00.

Pondělí		
ZAP	VYPNUTO	
00:00	00:00	
00:00	00:00	
00:00	00:00	

Pondělí		
ZAP	Vypnuto	
05:15	08:00	
14:00	23:00	
00:00	00:00	

Pondělí		
ZAP	VYPNUTO	
05:15	08:00	
14:00	23:00	V
00:00	00:00	

Pondělí		
Úterý		
Středa		
Čtvrtek		
Pátek		

Úterý		
Z	VYPNUTO	
04:00	09:00	
12:15	16:30	
20:30	23:59	V

	<p>4. Nastavte čas vypnutí (OFF) na následující den na požadovaný čas (např. 06:30).</p> <p>Tím se zajistí, že se systém zapne v úterý ve 20:30 a vypne ve středu v 06:30.</p>	<table border="1"> <tr><td colspan="3">Středa</td></tr> <tr><td>ZAPNUTO</td><td>VYPNUTO</td><td></td></tr> <tr><td>00:00</td><td>06:30</td><td>V</td></tr> <tr><td>00:00</td><td>00:00</td><td></td></tr> <tr><td>00:00</td><td>00:00</td><td></td></tr> </table>	Středa			ZAPNUTO	VYPNUTO		00:00	06:30	V	00:00	00:00		00:00	00:00	
	Středa																
	ZAPNUTO	VYPNUTO															
00:00	06:30	V															
00:00	00:00																
00:00	00:00																
<p>Týdenní režim Časové pásma zapnutí/vypnutí jsou stejná pro každý den v týdnu. Naprogramujte časová pásma podle výše uvedeného postupu.</p>	<table border="1"> <tr><td colspan="3">Po - Ne</td></tr> <tr><td>Z</td><td>VYPNUTO</td><td></td></tr> <tr><td>00:00</td><td>00:00</td><td></td></tr> <tr><td>00:00</td><td>00:00</td><td></td></tr> <tr><td>00:00</td><td>00:00</td><td></td></tr> </table>	Po - Ne			Z	VYPNUTO		00:00	00:00		00:00	00:00		00:00	00:00		
Po - Ne																	
Z	VYPNUTO																
00:00	00:00																
00:00	00:00																
00:00	00:00																
<p>Víkendový režim Vyberte jedno z období v týdnu (pondělí–pátek) nebo (sobota–neděle) a naprogramujte časová pásma podle výše uvedeného postupu.</p>	<table border="1"> <tr><td colspan="3">Po - Pá So -</td></tr> <tr><td colspan="3">Ne</td></tr> </table>	Po - Pá So -			Ne												
Po - Pá So -																	
Ne																	

3.11 Uživatelské menu 2

Do menu se dostanete dlouhým stisknutím (3 sekundy) tlačítka **P3**. Uživatelské menu 2 se skládá z následujících podmenu:

Nastavení klávesnice	<p>Čas a datum Slouží k nastavení dne, měsíce, roku a aktuálního času.</p>
	<p>Jazyk Nabídka pro změnu jazyka LCD desky.</p>
Nabídka klávesnice	<p>Nastavení kontrastu Nabídka slouží k nastavení kontrastu displeje.</p>
	<p>Nastavit minimální jas Menu sloužící k regulaci osvětlení displeje, když se nepoužívají příkazy.</p>
	<p>Akustický alarm Umožňuje zapnout nebo vypnout akustický alarm klávesnice.</p>

Systémové menu	Menu pro vstup do technického menu. Přístup je chráněn heslem. Je zakázáno vstupovat do tohoto menu a měnit jakékoli parametry bez předchozí konzultace s autorizovaným servisem nebo výrobcem. Takové jednání může způsobit poruchy a nepředvídatelnou činnost kotle se všemi důsledky, které z toho vyplývají.
-----------------------	--

4. ČIŠTĚNÍ A ÚDRŽBA KOTLE



Čištění peletového kotle je jednou z nejdůležitějších věcí pro dlouhodobé, správné a bezproblémové fungování kotle. Čištění lze rozdělit na denní, týdenní a čištění na konci sezóny (jednou ročně).

4.1 Denní čištění

Do denního čištění patří: čištění popela ze spalovací komory, čištění spalovací komory a roštu, čištění horního popelníku. Čištění se provádí speciálním vysavačem pro peletové kotle a **pouze za studena**. Vysavač na pelety musí mít kovovou nádobu a zabudovaný filtr, který zabraňuje zpětnému vnikání prachu do místnosti. **Během čištění je povinné používání ochranných rukavic.**

Čištění se provádí takto: po otevření dvířek a vyjmutí ohniště odstraňte z topeniště veškerý nespálený popel a zbytky pelet. Na dně topeniště může být přilepená pryskyřice a struska vzniklá spalováním pelet špatné kvality. **Zvláštní pozornost věnujte dnu topeniště a všem otvorům na topeništi, které je nutné vyčistit, protože to přímo ovlivňuje kvalitu spalování a strukturu plamene ve spalovací komoře.** Na závěr vysajte vysavačem veškerý popel a zbytky pelet ze všech dostupných prvků ve spalovací komoře.



Interval čištění hořáku, stejně jako spalovacích komor, nebo množství strusky a popela, které se v nich nahromadí, závisí na délce pece a kvalitě samotných pelet. Jakmile uvidíte usazeniny popela a strusky ve spalovací komoře, je nutné ji vyčistit

vyčištěna. Pokud tak neučiníte, v brazeru se bude hromadit více strusky a spalování se bude zhoršovat. Kotel také nebude schopen správně fungovat. Dojde k hromadění a přetečení pelet přes spalovací komoru. V extrémních případech se hromada strusky a pelet může dostat až k otvoru potrubí, kterým se pelety vkládají do spalovací komory. V důsledku toho může oheň proniknout přes dávkovač pelet do zásobníku pelet, což povede k hoření pelet v zásobníku. Tím dojde ke zničení vašeho zařízení, na které se nevztahuje záruka!

Horní popelník je nutné pravidelně každý den čistit vyprázdněním jeho obsahu. Buďte opatrní, protože popel může být horký nebo může obsahovat žhavé uhlíky.



Po vyčištění ohniště a spalovací komory se ohniště (ohnivá nádoba) opatrně vrátí na místo, kde se nachází, přičemž je třeba dbát na to, aby otvor zapalovače a držák zapalovače byly ohnuté. V opačném případě bude peleta ignorována nebo zcela ignorována.



V případě potřeby vyčistěte vnější část kotle měkkým hadříkem a nepoužívejte abrazivní a jiné agresivní chemické prostředky, protože by mohly poškodit nátěr. Čištění provádějte pouze tehdy, když je kotel studený.

4.2 Týdenní čištění

Týdenní čištění zahrnuje čištění zásobníku pelet. Zásobník pelet se čistí odsátím prachu a malých zbytků pelet ze dna zásobníku, zejména kolem spirály šneku. To je důležité, protože hromadění prachu z pelet může narušit správné dávkování pelet. Toto opatření se provádí několikrát během týdne, pokud si všimnete, že se prach z pelet hromadí na trubici, kterou se pelety dávkují. To je jasným znamením, že buď pelety nejsou dobré kvality a jsou rozbité v oblasti kolem spirály šneku, nebo že zásobník nebyl dlouho čištěn.

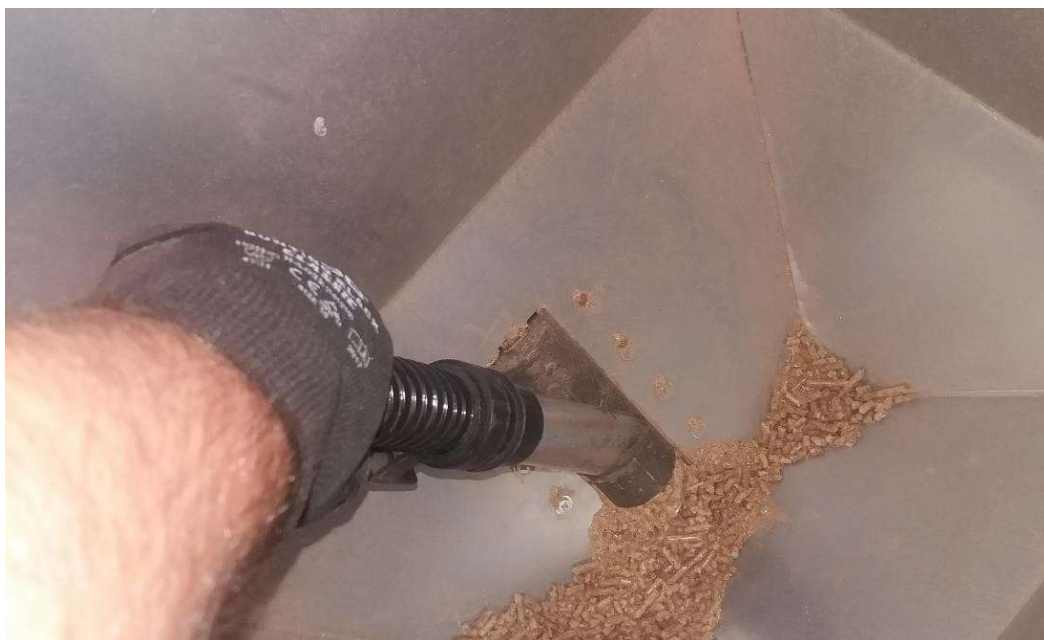

K šnekovému dopravníku se lze dostat dvěma způsoby. Prvním způsobem je otevření víka nádoby na pelety a odstranění ochranné mřížky a poté prachu nahromaděného kolem spirály šneku. Dalším způsobem, jak se dostat ke spirále šneku, je

šnek (detail 12a) k odstranění ochranného krytu revize z boku odšroubováním šroubů. V tomto režimu je třeba dbát na to, aby se víko otevíralo pouze tehdy, když je hladina pelet ve skladu pod úrovní víka. V opačném případě se pelety vysypou dovnitř kotle, což bude vyžadovat další úsilí k jeho vyčištění, což může vést k vyhoření nebo poškození součástí systému.

Čištění kouřovodů ve spalovací komoře se nejlépe provádí ocelovým nebo mosazným kartáčem kruhového průřezu. Pokud tyto trubky pravidelně nečistíte, dojde ke snížení účinnosti a výkonu kotle v důsledku usazování sazí na stěnách trubek, které jsou také součástí kotle. Ocelový kartáč lze snadno zakoupit v obchodech, které prodávají prvky pro topné systémy.



4.3 Čištění na konci sezóny:

Na konci topné sezóny (nebo jednou ročně) je nutné provést čištění sazí nahromaděných v komoře pro spaliny, která se nachází v horní části kotle.

Kryt komína se nachází v horní části kotle na zadní straně. Kryt se sejme odšroubováním 4 šroubů. Kryt je nutné sejmut a vysát vysavačem veškeré zbytky nečistot, které se v této části nepodařilo odstranit. Toto opatření je důležité, protože nahromaděné nečistoty snižují průtok spalin a snižují účinnost kotle.



Aby bylo možné sejmut kryt z kotle, je nutné předtím provést několik kroků. Nejprve je třeba odpojit kabel od displeje a poté sejmut zadní část (spodní část kotle). Zadní část se sejme odšroubováním šroubů. V poloze znázorněné na detailu „A“ se nachází šroub M8 (zabraňuje horizontálnímu pohybu plotu), který je třeba odšroubovat, poté se plot posune směrem k zadní části kotle, protože v této poloze je možné plot zvednout a sejmut z ložiskového nosiče. Podpěra plotu je upevněna 4 šrouby

, které je třeba vyhodit, a nosič plotu se odstraní. Po tomto kroku můžeme přejít k dalšímu, kterým je odstranění samotného krytu spalin. Demontáž krytu pro čištění je velmi snadná. Je nutné odšroubovat 4 šrouby a poté kryt lehce sejmut. Vnitřek se čistí odsátím nahromaděné špíny.

K údržbě na konci sezóny (a v případě potřeby i častěji) patří také čištění kouřovodu a komína. Komín musí být důkladně očištěn od sazí a jiných zbytků nespáleného materiálu.

Po každé topné sezóně zkontrolujte a v případě potřeby doplňte hydraulickou instalaci vodou. Voda by měla být z systému vypouštěna pouze v případě, že je nutné provést opravu instalace. Pokud kotel nebude během topné sezóny používán, vypusťte vodu ze systému nebo naplňte instalaci kapalinou, která zabraňuje zamrzání, aby nedošlo k prasknutí kotle a instalace během velmi chladných dnů.

Poznámka: Po delším používání kotle je možné, že se některé skleněné vláknité těsnění: kulaté D: 6 mm (ve spalovací komoře), obdélníkové 15 x 3 mm (pro popelníky) a obdélníkové 16 x 16 mm (pro dvířka) oddělí od svých kanálů nebo se poškodí. **Pro správnou funkci kotle je velmi důležité, aby všechny skleněné tmelové těsnění byly na svém místě a nebyly poškozené.** V takovém případě je nutné těsnění vyměnit za nové a přilepit ho silikonovým lepidlem odolným vůči vysokým teplotám. Skleněné tmelové těsnění jsou spotřební materiál a nevztahuje se na ně záruka.

Poznámka: V této uživatelské příručce jsou uvedeny různé problémy, které mohou nastat při používání peletových kotlů, a jejich možná řešení. **Většina problémů je způsobena nepravidelným nebo nedostatečným čištěním kotle a kouřovodu nebo použitím nekvalitních a vlhkých pelet.** Pokud příčina problému nespočívá v produktu, ale problém vznikl v důsledku nesprávné instalace nebo špatné údržby kotle, bude zásah autorizovaného servisu zpoplatněn. Každý zásah autorizovaného servisu z důvodu reklamace, která nespadá do záruky, bude zpoplatněn podle aktuálního ceníku služeb.

Pokud máte jakékoli pochybnosti ohledně používání kotle, neváhejte zavolat autorizovaný servis, aby vám všechny otázky objasnil.

5. Schéma základní desky

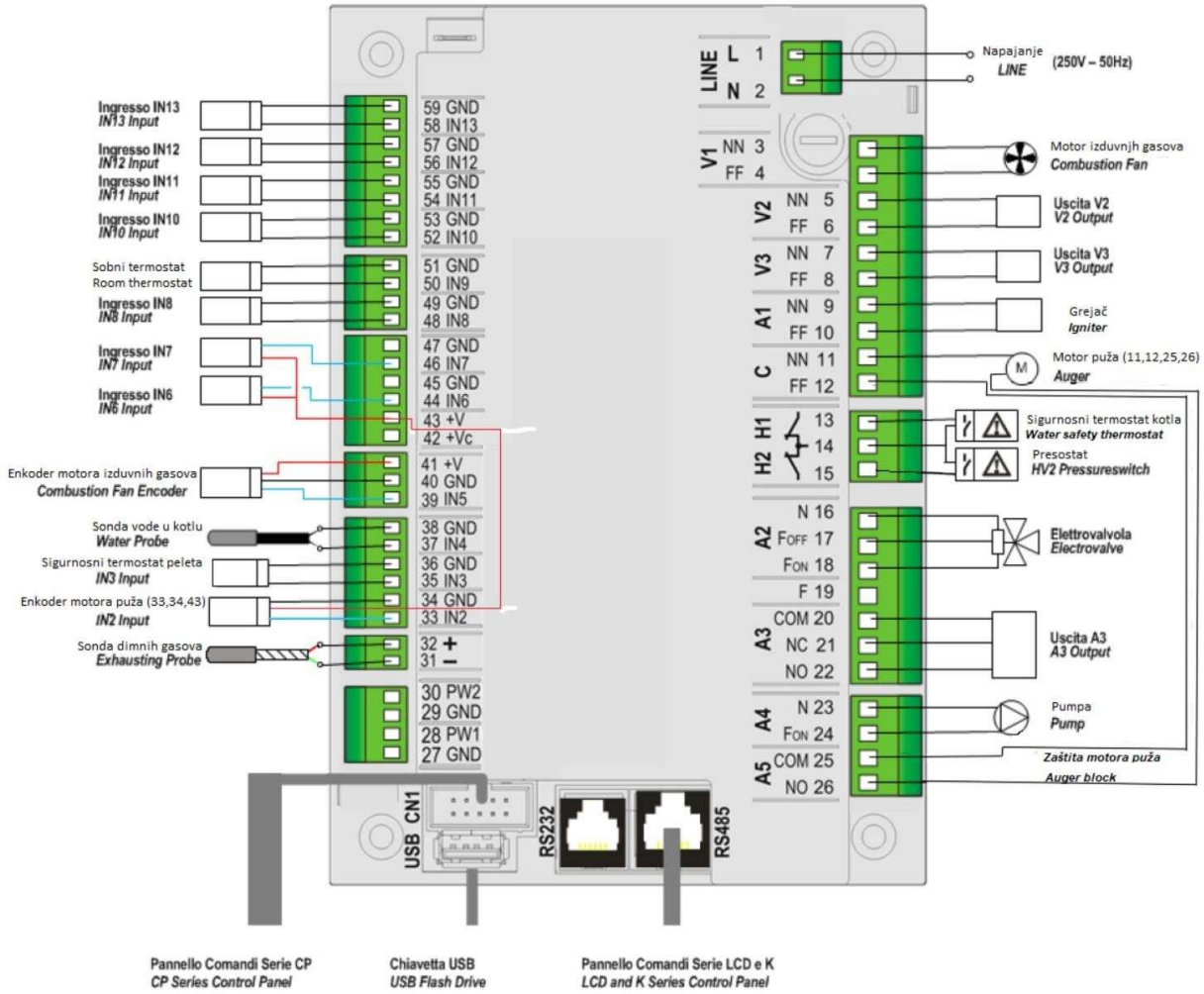

6. Záruka

Záruka na zařízení je platná v zákonem stanovené lhůtě. Zařízení bude během záruční doby fungovat správně pouze v případě, že bude používáno v souladu s tímto návodem.

Záruka se nevztahuje na škody způsobené vyšší mocí a atmosférickými jevy (blesk, povodeň, požár ...), mechanickými a chemickými procesy, nedodržením tohoto návodu, nevhodnou přepravou, nevhodnými skladovacími podmínkami a nesprávnou instalací.

Záruka zaniká, pokud se zjistí, že:

- Instalace nebo oprava zařízení byla provedena neoprávněnou osobou
- Pokud byly bez souhlasu výrobce nainstalovány neoriginální náhradní díly
- pokud k poruše došlo v důsledku příliš vysokého nebo příliš nízkého napětí mimo limity stanovené zákonnými normami

Ohnivzdorné keramické sklo na dveřích, stejně jako části, které jsou během provozu vystaveny opotřebení (těsnění a sklolaminátové opletení), nejsou předmětem záruky. Ochranná barva kotle se během provozu může změnit, což je přirozená vlastnost ochranné barvy a nelze to považovat za vadu kotle.

POTVRZENÍ KONTROLY KOUŘOVODU**Datum,
podpis, razítko:****Datum,
podpis, razítko:****Datum,
podpis, razítko:****Datum,
podpis, razítko:****PRODÁVAJÍCÍ****Razítko, podpis:****Datum prodeje:****POTVRZENÍ INSTALACE SPOTŘEBIČE**

Potvrzuji, že volně stojící kamna instalována mojí firmou splňují podmínky návodu k obsluze, jsou instalována dle platných norem a zákonů, bezpečnostních a protipožárních předpisů.

Připojení na spalinová cestu provedl**Název firmy, podpis, razítko:****Naměřená hodnota tahu spalinové cesty
doložena protokolem s analyzátoru:****Připojení na topnou soustavu provedl****Název firmy, podpis, razítko:****Datum uvedení do provozu:****Datum uvedení do provozu:**